

40 倍高清云台摄像机

使用说明书



VCC-HD740S-SMC

目录

操作规则	2
重要信息	2
法律须知	2
清单	4
概述	5
特性	5
产品示图	6
摄像机功能示图	6
遥控器功能示图	7
系统配置	9
视频信号	10
音频输入/输出	10
摄像机控制和系统配置	11
红外遥控器控制	11
RS-232 控制 (VISCA)	11
RS-422 / RS-485 控制	14
RS-422 连接	14
RS-485 连接	16
拨码开关	19
OSD 菜单设置	21
OSD 菜单说明	21
曝光设置	22
白平衡设置	24
图像菜单 1	25
图像菜单 2	26
云台及变倍设置	26
系统设置	27
固件升级	28
红外遥控操作	29
云台和变倍操作	29
红外遥控器控制多个摄像机	30
调整摄像机聚焦	30
预置位设置功能	31
调整摄像机	32
AI 功能模式	33
OSD 功能示图	35
尺寸图	36
参数表	37

操作规则

感谢购买我们的产品。如果有任何问题，请联系授权经销商。
在操作产品之前，请阅读本手册并保留备查。

版权

保凌影像版权所有。不得复制本手册的任何部分，如需发布在任何应用中或通过任何方式修改，必须得到我司事先书面同意。

商标

-  和其他 Bolin 的商标和标志都是 Bolin Technology 的财产。
- Microsoft、Windows、ActiveX 和 Internet Explorer 是 Microsoft 公司在美国或其他国家注册商标。
- HDMI、HDMI LOGO 和高清多媒体接口是 HDMI 许可证、LLC 在美国和其他国家的商标或注册商标。
- 该软件可能包含 H.264/AVC 视频技术，其使用需要来自 MPEG-LA, L.C 的以下通知。

本软件根据 AVC 专利组合许可证获得许可，用于消费者的个人和非商业用途：（I）按照 AVC 标准（“AVC 视频”）对视频进行编码，或（II）对从事个人和非商业活动的消费者编码的 AVC 视频进行解码，或从获得许可的视频提供商处获取的 AVC 视频进行解码。提供 AVC 视频。未授予或暗示任何其他用途的许可。更多信息可从 MPEG LA, L.L.C. 获得。请访问 <http://www.mpeg-la.com>。

- HEVC / H.265 由 patentlist.hevcadvance.com 上列出的一项或多项专利权保护
- HDBaseT 是 HDBaseT 联盟的商标。
- ONVIF 商标和标识将根据本指南和其他 ONVIF 政策和文件使用，包括 ONVIF 成员规则和 ONVIF Logo 指南 1。
- 本手册中包含的其他商标、公司名称和产品名称属于各自所有者的财产。

重要信息

法律须知

注意：

为了确保账户安全，第一次登录后请修改密码。建议设置强密码(不少于八个字符)。密码登录并不适用于所有产品，部分产品不需要密码登录。

1. 本手册的内容如有更改,恕不另行通知。更新将被添加到本手册的新版本。以达到完善或更新手册中描述的参数或内容。
2. 本文手册中内容的完整性和正确性我们尽了最大的努力，但本手册中的任何声明，信息或建议均不构成任何形式的保证，我们对本手册中的任何技术或印刷错误概不负责。
3. 本手册所示的产品外观仅供参考，可能与你所购设备的实际外观存在差异。
4. 本手册是指导多个产品模型，所以不单独用于任何特定的产品。
5. 在本手册中，插图中的显示界面，参数，图纸和模型值范围可能不同。详情请参阅实际产品。
6. 由于不确定性物理环境之间的差异，可能导致在本手册中提供的实际价值和参考价值降低。使用本手册和所产生的后果应完全由用户自己承担。



警告！

安装和拆除产品及其配件必须由合格人员进行。且必须阅读完所有的安全指示，以便了解设备安装和操作。

警告：

- 如果产品工作不正常，请联系购买产品时的经销商。不要试图自己拆卸摄像机。(我们不会承担任何由未经授权的修理或维修造成的责任问题。)
- 产品安装应由合格的服务人员进行，且安装应当符合所有当地规程。
- 运输时，产品必须用原包装。
- 确保摄像机使用前接入的电源电压是正确的。
- 不要撞击或物理冲击摄像机。
- 不要用手指触摸镜头。如果有必要清洁，请使用干净的布的和乙醇轻轻擦拭。如果摄像机一段时间内不使用，请把镜头盖上，保护镜头不受灰尘影响。
- 不要将镜头对准太阳或白炽灯等强光物体，这样会对摄像机造成致命的伤害。

维护注意事项：

- 如果有灰尘在摄像机镜头上，去除灰尘使用油性刷或橡胶球来轻轻的吹沙尘。
- 如果有油脂或灰尘污渍在镜头上，清洁镜头应从中心向外使用防静电手套或无油的布轻轻擦除。如果油脂或污点仍不能被清除，使用防静电手套或油性皮肤布，沾清洁剂清洁镜头表面，直到清除表面污渍。
- 不能使用有机溶剂，如：苯，乙醇等溶剂清洗镜头表面。

法规

FCC 第 15 部分

本设备经过测试，符合 FCC 规则第 15 部分对数字设备的限制。这些限制旨在为设备在商业环境中运行时提供合理的保护，防止有害干扰。本设备使用时产生并可能辐射射频能量，如果不按照说明手册安装和使用，可能会对无线电通信造成干扰。在住宅区操作本设备可能会导致干扰，在这种情况下，用户将需要自费更正干扰。

本产品符合 FCC 规则第 15 部分的规定。操作须符合以下两个条件：



LVD/EMC 规则

产品符合欧洲低电压指令 2006/95 / EC 指令 2006/95 / EC 和 EMC。



WEEE 规则—2002/96/EC

本手册所涉及的产品由废弃电气电子设备（WEEE）指令涵盖，必须以负责任的方式处理。

清单

	摄像机 X 1
	红外遥控器X1
	电源适配器与电源线X1
	安装螺丝 X 1袋
	RJ45 转RS232控制线 X 1
	RJ45 转RS422控制线 X 1
	用户操作手册 X 1

配件（可选）

	RS232 8针 Mini Din转凤凰端子控制线
	壁装支架
	吊装支架

概述

本用户指南适用于下列型号：

VCC-HD740S-SMC（黑色）

特性

- 视频格式：1080P 59.94，1080i 59.94
- 倍率：光学变倍 40X（倍率镜模式下），同时打开 SRZ 功能后，FHD 可达 80 倍变焦。数字变倍 12X。
- 水平视角：70.2°
- 宽动态：130dB
- 视频信号输出：同时输出 HDMI、3G-SDI、CVBS
- ±175° 水平云台转动；-30° ~ +90° 垂直云台转动。
- 256 个预置位，支持预置位静止功能。预置位速度 150 度/秒。
- 具有图像翻转功能，支持正装/吊装。
- 控制方式：红外遥控，RS-232 / 422（VISCA），RS-485（Pelco D / P）。
- 红外摇控器可以设置 9 个预置位。
- 具有预设和快速访问操作及图像参数设置恢复。
- 支持音频输入输出。
- 电源：DC 12V
- 通过 USB2.0 升级固件
- 可用红外摇控器控制摄像机云台水平及垂直转动，变倍及 OSD 菜单功能设置。

产品示图

摄像机功能示图

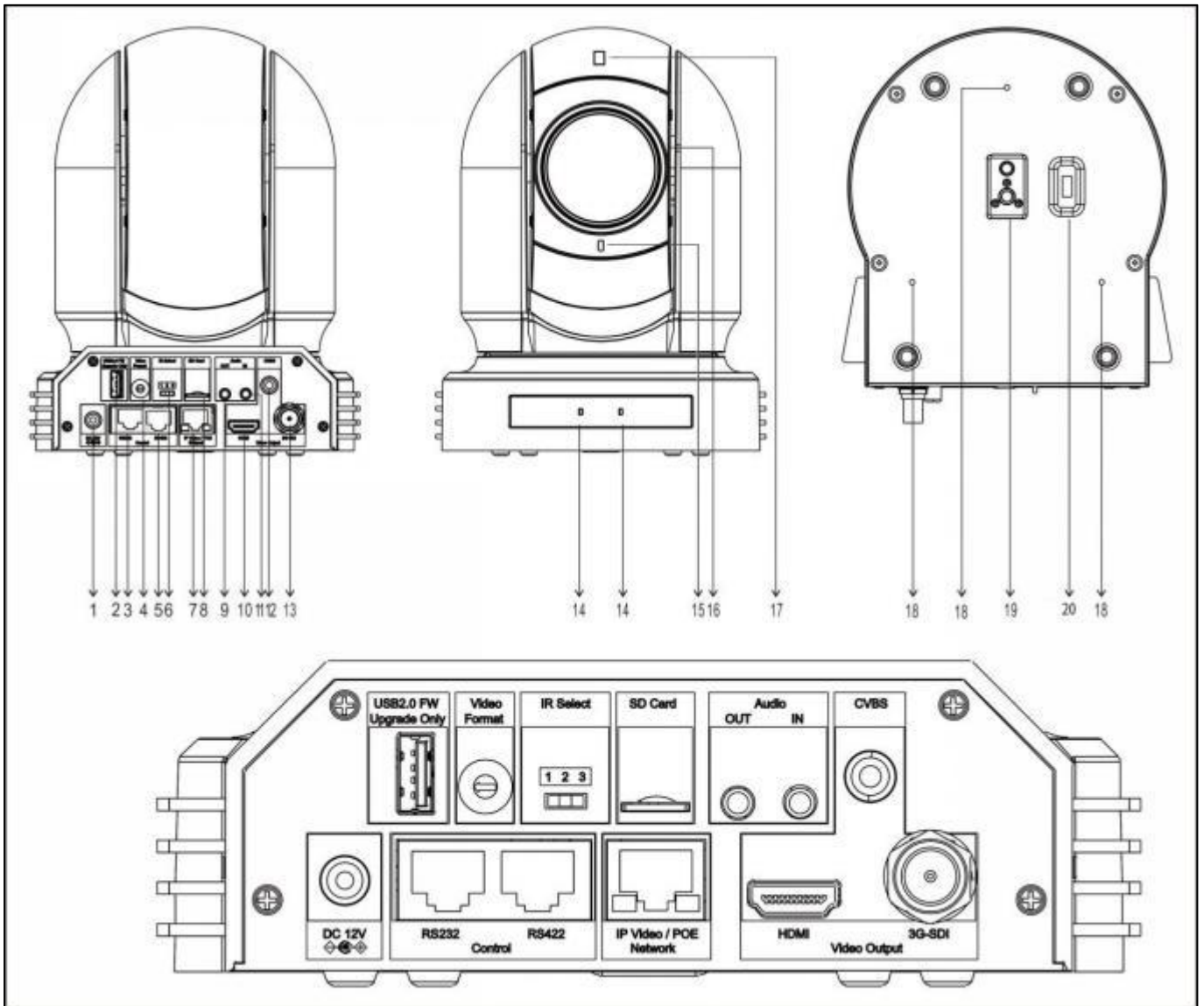

1. 12V DC 电源接入口

连接所提供的直流电源适配器和电线

2. USB2.0 接口

仅用于固件升级

3. RS-232 控制接口

标配 RJ45 RS-232 转换线

4. 视频格式选择旋钮

用于视频格式选择

5. RS-422 控制接口

标配 RJ45 RS-422 转换线

6. 红外遥控器地址选择

摄像机红外遥控 ID

7. RJ45 网络接口

未激活

8. Mini SD 卡槽 (未激活)

9. 音频输出

10. HDMI 输出接口

11. 音频输入

12. CVBS 输出接口

13. 3G-SDI 输出接口

14. 红外遥控接收传感器

用于接收来自红外遥控器的命令

15. 电源指示灯

接上电源后指示灯为绿色，指示灯亮后显示图像大约需要 15 至 30 秒。

16. 镜头

20X 光学变焦镜头

17. Tally 指示灯

仅适用于特殊的 Tally 系统中。

18. 安装固定孔

19. 三脚架安装孔

20. 拨码开关

遥控器功能示图

1. Menu (菜单): 打开/关闭摄像机 OSD 菜单
2. Camera IR ID (摄像机红外遥控器地址选择)
3. AI 功能, 当按下 AI 按钮 (13#) 时可用(未激动)
4. 定位功能和数字按钮: 预设位置调用和设置
 - STD: 设置云台水平方向正常(按住 Fn+STD 按键)
 - REV: 设置云台水平方向反转(按住 Fn+REV 按键)
 - Scan: 扫描
 - Stabilizer: 设置图像防抖(按住 Fn+Stabilizer 按键)
 - Left Limit: 左限位
 - Right Limit: 右限位
 - F.Default: 恢复出厂值(按住 Fn+F.Default 按键)
 - STATUS: 调出摄像机状态(按住 Fn+STATUS 按键)
 - MUTE: 音频开/关的设置(按住 Fn+MUTE 按键)
5. 功能项 11# 的值调整+。
6. Preset: 预置位设置(按住 Preset+数字按键)
7. Slow Zoom (慢速变焦: 放大、缩小--速度较慢)
8. Auto Framing (自动框选): 未激活
9. 方向控制
 - 云台方向控制
 - OSD 菜单导航
 - HOME: 回到初始位, 确认按钮
10. FOCUS (聚焦)
 - Manual (手动), Far (远端), Near (近端)
 - Auto 自动
11. 功能直接控制, 使用 +和 - 进行功能调整
 - Gain: 图像增益调整
 - Color: 图像色彩饱和度调整
 - Black L: 图像黑电平调整

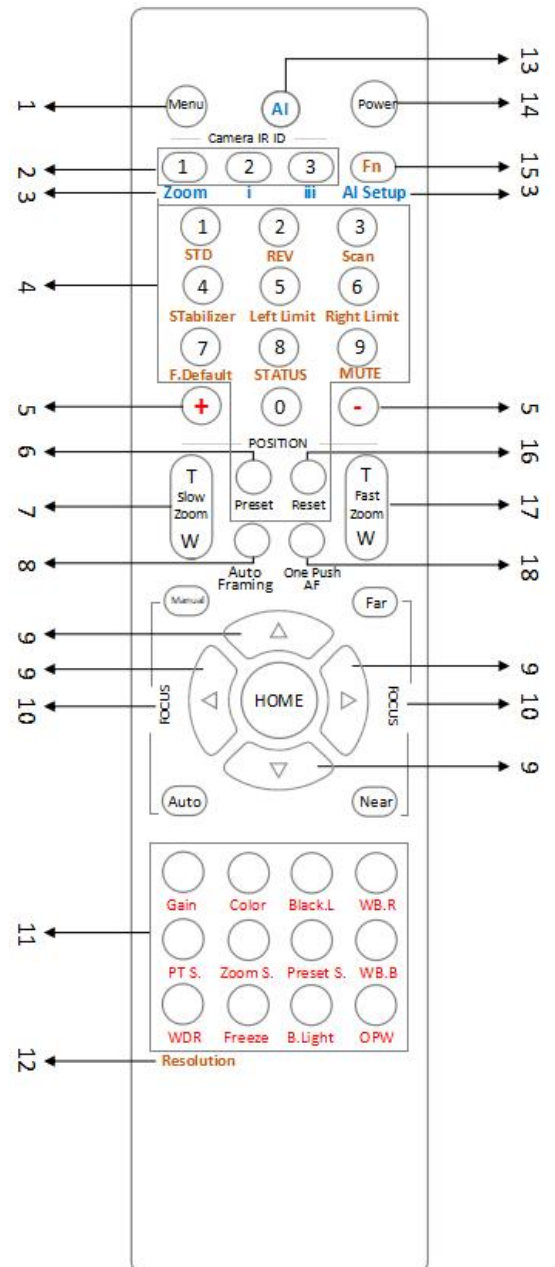

- WB.R：图像白平衡红色调整
- PT S：平移/倾斜速度调整
- ZOOM S：变焦速度调整
- Preset S：预置位速度调整
- WB .B：图像白平衡蓝色调整
- WDR：宽动态调整
- Freeze：冻结图像
- B.Light：背光补偿设置
- OPW：一键白平衡

12. Resolution：视频格式切换(同时按住 Fn+Resolutionr 按键)，更改视频格式后，摄像机将重新启动，并且屏幕变黑几秒钟)

13. AI：AI 模式按键：按下 AI 按钮一次，然后按下其中一个蓝色的功能按钮

14. Power (电源)

- 打开摄像机电源，使摄像机进入操作状态
- 关闭摄像机电源，使摄像机置于待机状态
- 打开/关闭摄像机电源不会重启摄像机

15. Fn 功能菜单：按住 Fn 键，然后按下其中一个棕色的功能按钮。

16. Reset (重置): 取消已设置的预置位(按住 Preset+数字按键)

17. Fast Zoom (快速变倍: 放大、缩小--速度快)

18. One Push AF: 一键聚焦

注意

红外遥控器不含电池。

系统配置

集成应用连接示意图

使用 VISCA (RS-232) 将摄像机连接到电脑或操纵杆键盘，就可以进行控制摄像机。

使用 RS-422/485 方式连接到操纵杆键盘，可以控制摄像机变倍、云台方向、变焦等。

此连接配置中，需要使用到 HDMI 线，SDI 视频线，数据线，网线。如要获取这些第三方组件或配件，请咨询购买摄像机的经销商。

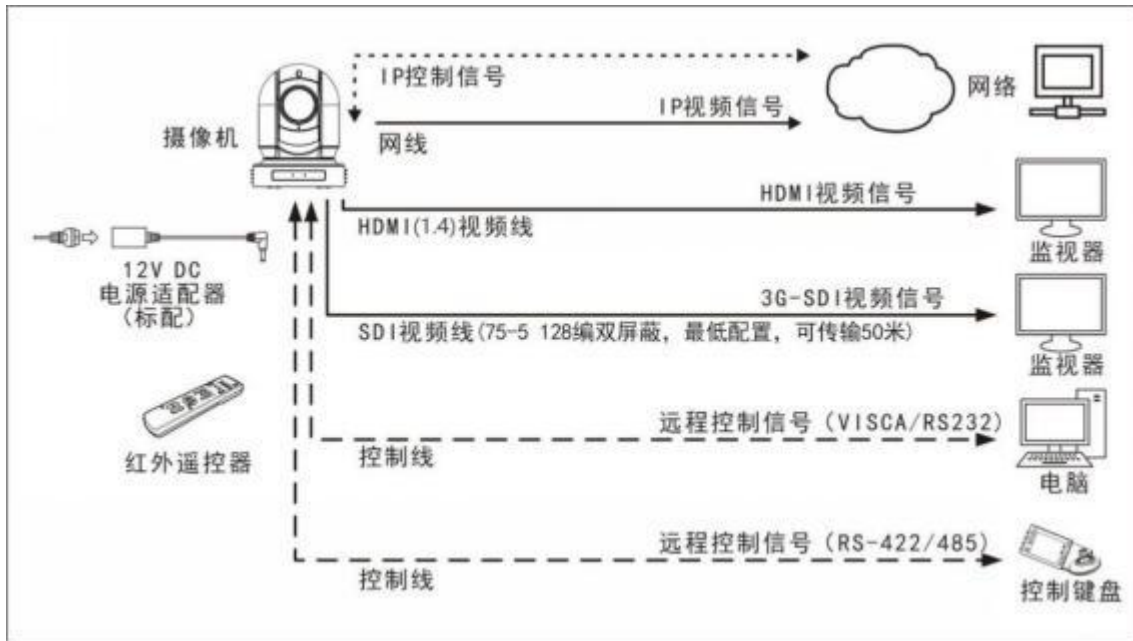

电源

- 仅使用本机附带的直流电源适配器。不要使用任何其他直流电源适配器。
- 插头极性



电缆要求

- SDI 电缆：专业用于广播的 Belden 1694A/5 CFB 是一种适合传输广播质量视频的电缆：

1694A

COAXIAL CABLES

Precision Video Cable for Analog and Digital
RG-6/U and RG-11/U Type

BRILLIANCE®

Description	Part No.	UL, NEC, CENELEC Type	Standard Length	Standard Dist. Weight	Conductor (Unshielded) Diameter	Nominal Core OD	Shielding Materials	Nominal OD	Min. Dielect. Insul. (mm)	Max. Dielect. Insul. (mm)	Max. Vel. of Prop. (1/1)	Nominal Capacitance	Nominal Attenuation						
RG-6/U Type - 18 AWG Solid, 0.04" Bare Copper Conductor - Durolite® (100% Coverage) + Tinned Copper Braid Shield (95% Coverage)																			
SEARCHED	1694A	RG6	300'	152.4	20.5	0.3	18 AWG	188	0.57	0.001	275	6.99	76	82%	16.2	0.31	1	2	0
Double View		CMR	1300'	304.8	45.0	22.5	(solid)				+ 95%								
PVC		GPE	4000'	1371.8	202.5	05.9	0.07"				10.000"								
		CMG FT4									6.000"								
											9.2140"								

For Plastic version of 1694A, see 1695A.
Also available in banded versions: see 7715A through 7715S.

Conductor:

AWG	Stranding	Material	Nominal Diameter
18	Solid	Bare Copper	0.04 in.

Shield Material

Type	Layer	Material	Coverage
Tape	1	Aluminum / Polyester / Aluminum	100%
Braid	2	Tinned Copper	95%

Nom.Capacitance Conductor to shield	Nom.Inductance	Nom.Char.Impedance
16.2 pF/ft	0.106 μ H/ft	75 Ohm

视频信号

摄像机可以同时输出 SDI 视频信号和 HDMI 视频信号、CVBS 视频信号。

HDMI 高清视频信号

1. 使用 HDMI 线将摄像机连接到高清显示器/电视机。
2. 摄像机上电初始化后，视频将在显示器上显示。
3. 摄像机状态信息将显示 5 秒。
4. 可以将摄像机的视频格式设置为需要显示的视频格式。

SDI 视频信号

1. SDI 设备/显示器与摄像机使用 SDI 视频线连接。
2. SDI 视频仅支持 1080P 格式。

CVBS 视频信号

1. 将摄像机用 CVBS 视频线连接到支持 CVBS 的监视器设备上。
2. 摄像机上电默认化后，视频将在显示器上显示

摄像机初始设置状态信息

摄像机状态信息将显示 5 秒。

1. 派尔高地址
2. 遥控器控制地址
3. 遥控器接收状态
4. 波特率
5. 串口控制类型
6. 当前视频信号输出格式
7. 当前 HDMI 设置
8. 当前 SDI 设置
9. 摄像机型号
10. 固件版本（以实际显示为准）

摄像机状态信息

①	←	PELCO ID	001
②	←	IR ID	01
③	←	IR-RECEIVE	ON
④	←	BAUD RATE	9600
⑤	←	COMM TYPE	232
⑥	←	HDMI FMT	2160P/25
⑦	←	SDI FMT	1080P59.94
⑧	←	HDMI OUT	RGB
⑨	←	MODEL TYPE	----
⑩	←	SV:	V080908320401A002

音频输入/输出

1. 麦克风可以连接到音频输入端口，音频输入端口将音频输入摄像机
2. 扬声器可以连接到音频输出端口，该端口将输出音频输入端口上捕获的任何音频
3. 有关音频捕获的更多信息，请参阅网络配置说明

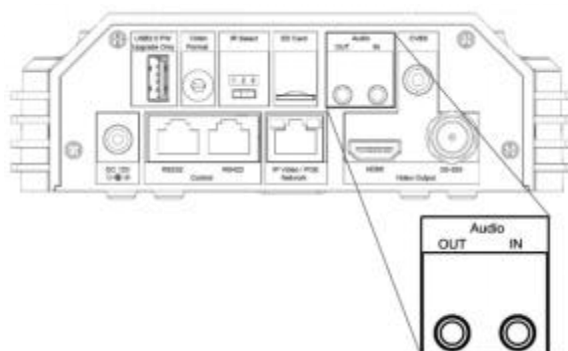

摄像机控制和系统配置

本设备有多种控制方式和多种可选系统配置功能。以下介绍控制和典型系统示例的方法配合所需的组件和系统使用。

1. 使用红外遥控器控制
2. 使用 RS-232 控制（VISCA）
3. 使用 RS-422/485 控制（PELCO P/D）
4. 使用网络 WEB 控制

红外遥控器控制

近距离控制摄像机



有关红外遥控器的详细信息，请参阅使用红外遥控器进行操作。

RS-232 控制（VISCA）

1. 可以使用操纵杆键盘、电脑等带 RS-232 端口的控制设备进行控制摄像机。
2. 通过键盘摇杆可控制摄像机云台转动方向以及变倍，键盘按钮可进行预设操作。
3. 若通过电脑串口控制摄像机，则需要安装支持本摄像机的软件

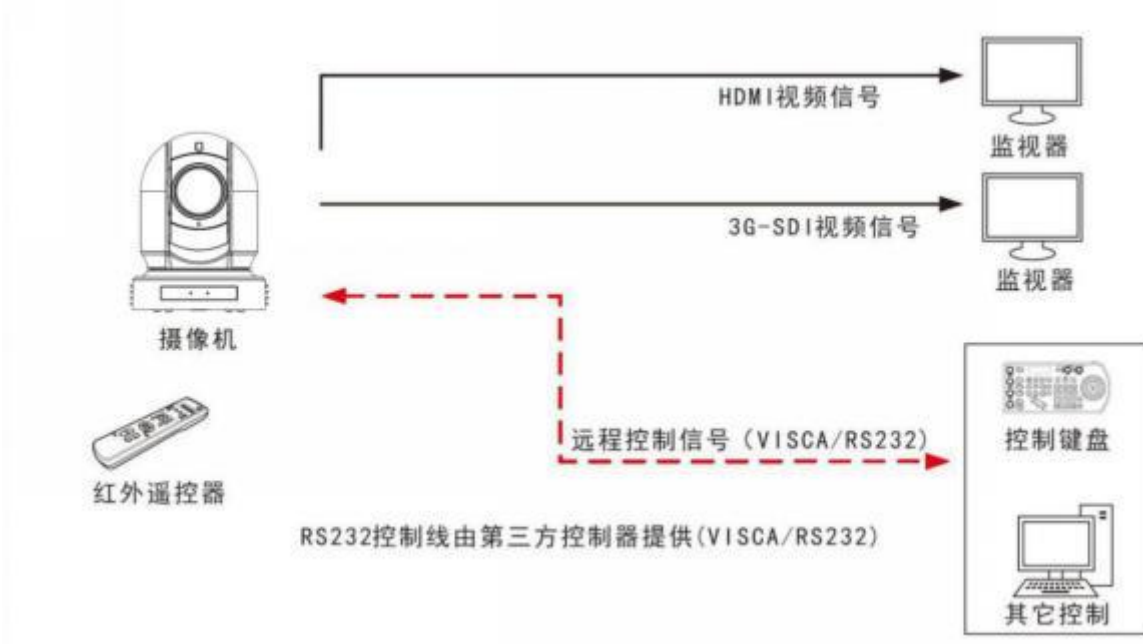

RS-232 连接

1. 底部拨码开关必须设置 RS-232 控制方式。
2. 将底部拨码开关上的波特率数值设为与所使用键盘上的波特率数值相同。
3. 使用 RS-232 控制方式默认不需要设置摄像机地址。（摄像机出厂地址默认自动分配“当拨码开关 1-3 为 OFF 时，VISCA 地址码自动分配”。需手动设置地址时，以手动设置的地址为准，地址设置方式见“底部拨码开关”
4. 底部拨码开关拨好后，请断电重启摄像机
5. 使用第三方控制器的 RS-232 控制接口时。控制器必须可以输出 VISCA 标准协议。
6. 在 RS-232 控制模式下，摄像机只能级联方式, 最多支持 7 台摄像机。
7. 如果有以下应用，可以制作 RS-232 连接线。

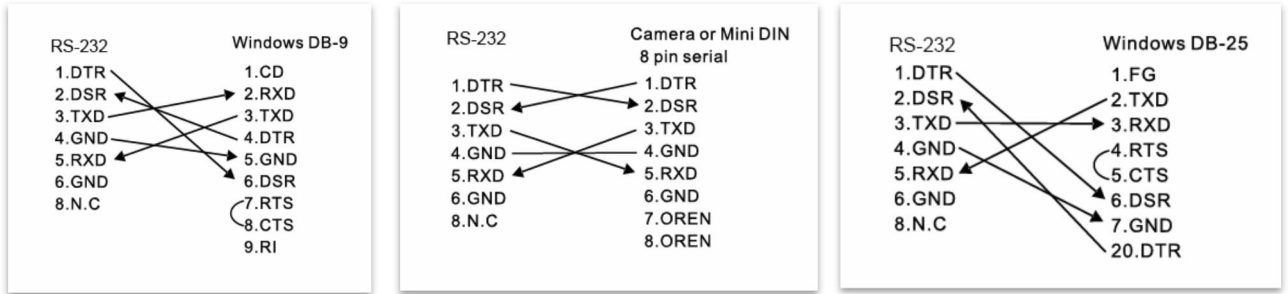

8. 使用 RJ 45 转 RS-232 8 针微型控制线与键盘控制器进行 RS-232 连接:

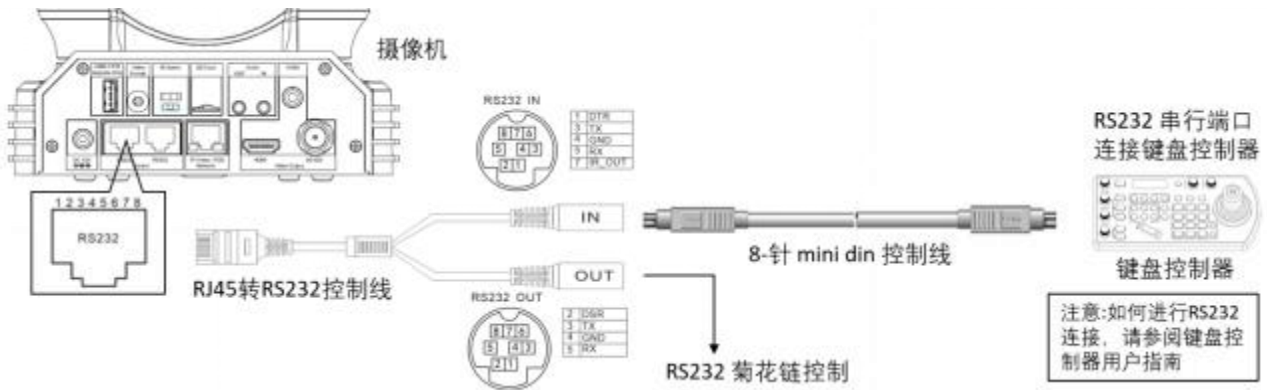

9. 使用 RJ 45 转 RS-232/422 凤凰端子控制线与键盘控制器进行 RS-232 连接:

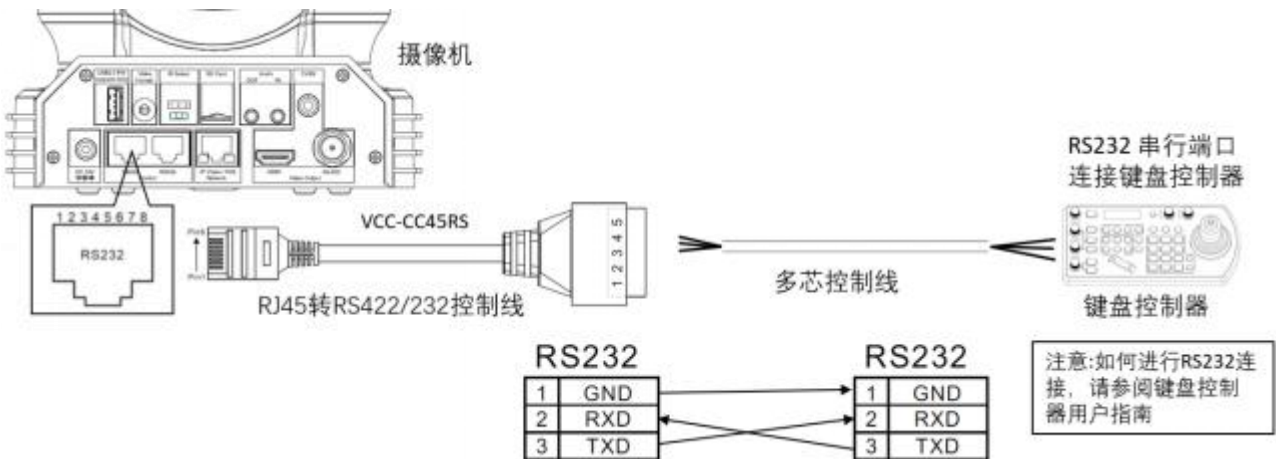

10. 使用 CAT 5/6 网络电缆 (T-568B 标准) 通过以下引脚定义与键盘控制器进行 RS-232 连接:

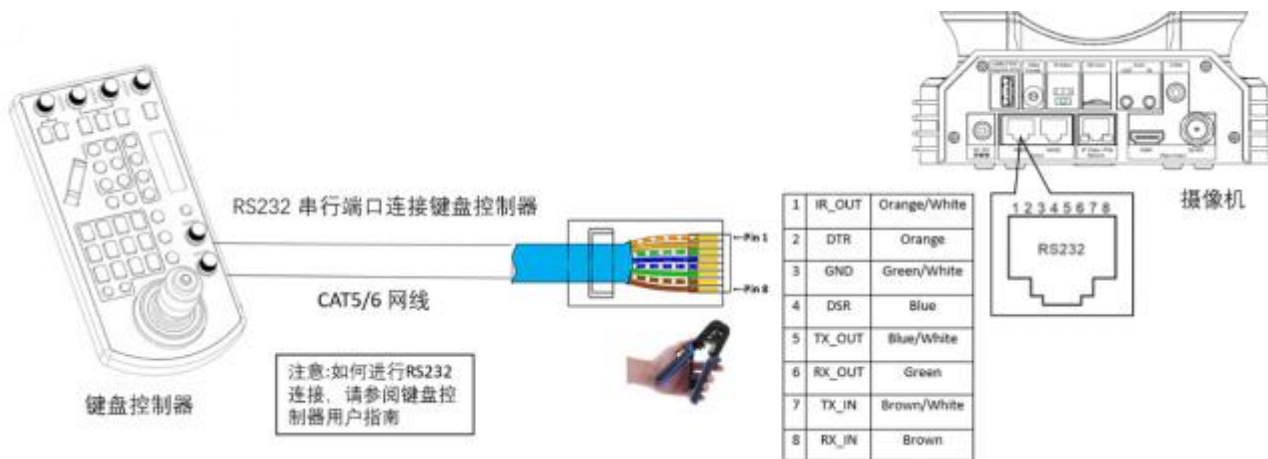

11. 使用 RS-232 菊花链多摄像机与标准 RS-232 串口键盘控制器连接:

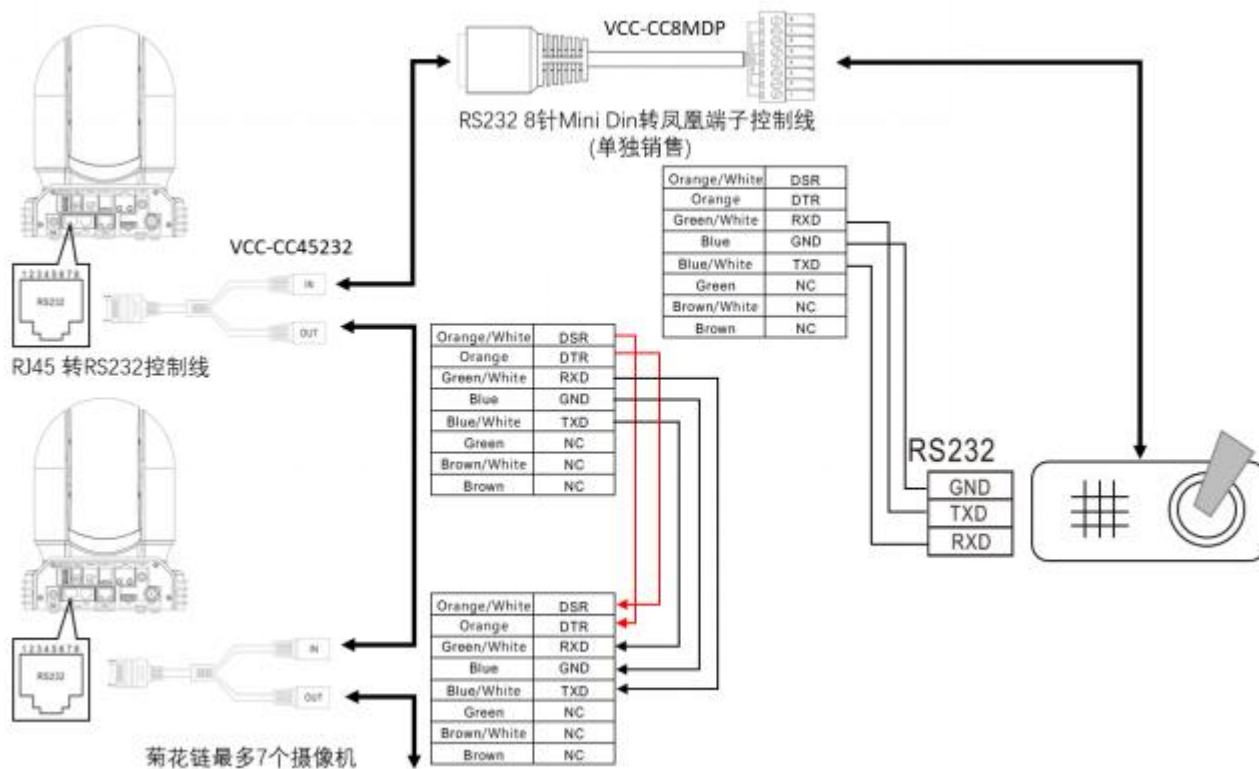

RS-422 / RS-485 控制

1. 可以使用操纵杆键盘、电脑等带 RS-422/485 端口的控制设备进行控制摄像机。
2. 通过键盘摇杆可控制摄像机云台转动方向以及变倍，键盘按钮可进行预设操作。
3. 通过电脑串口控制摄像机，则需要安装支持本摄像机的软件

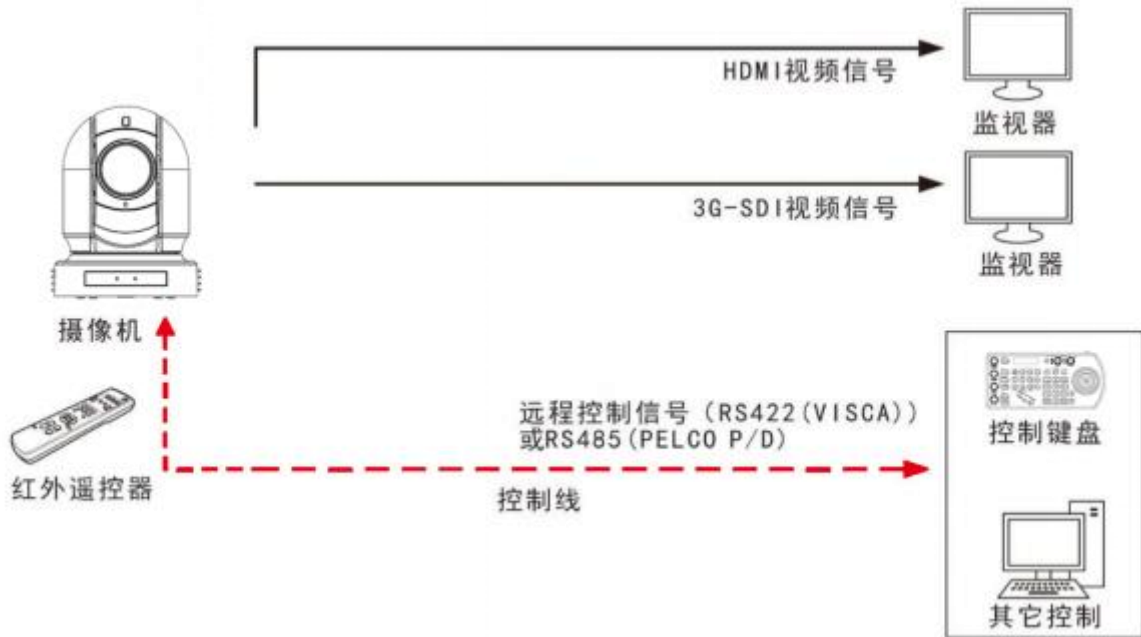

RS-422 连接

1. 底部拨码开关必须设置 RS-422 控制方式。
2. 将底部拨码开关上的波特率数值设为与所使用键盘上的波特率数值相同。
3. 使用 RS-422 控制方式默认不需要设置摄像机地址。（摄像机出厂地址默认自动分配“当拨码开关 1-3 为 OFF 时，VISCA 地址码自动分配”。需手动设置地址时，以手动设置的地址为准，地址设置方式见“底部拨码开关”
4. 底部拨码开关拨好后，请断电重启摄像机
5. 使用第三方控制器的 RS-422 控制接口时。控制器必须可以输出 VISCA 标准协议
6. RS-422 (VISCA) 控制模式下，最多支持 7 台摄像机进行级联连接
7. SONY 键盘的连接不同于其它 VISCA 键盘（接线方式详细见下图）。

SONY 键盘 RS-422 连接

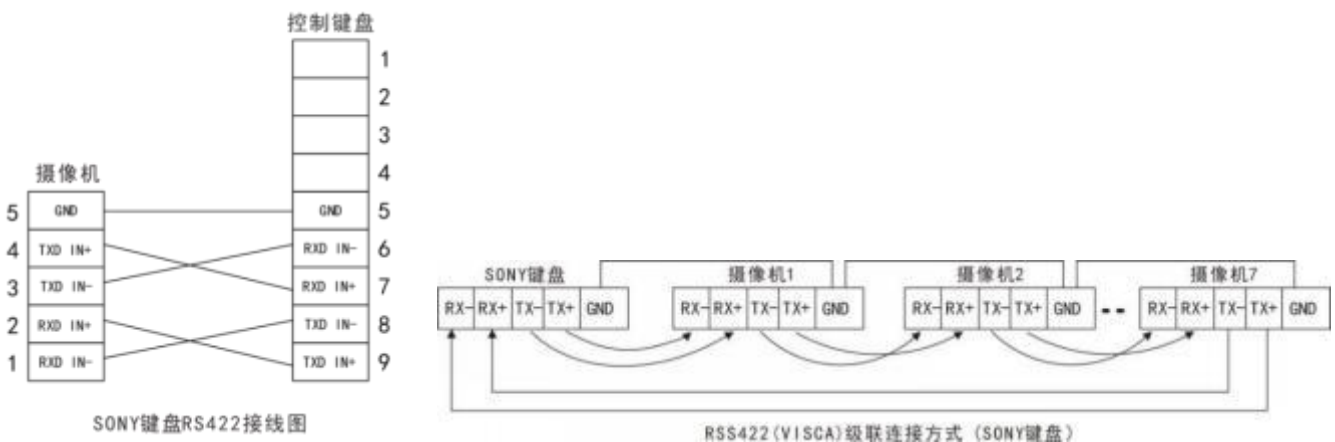

8. 如何与非索尼控制器建立 RS-422 连接和 RS-422 菊花链多摄像头连接如下：

普通键盘控制器连接

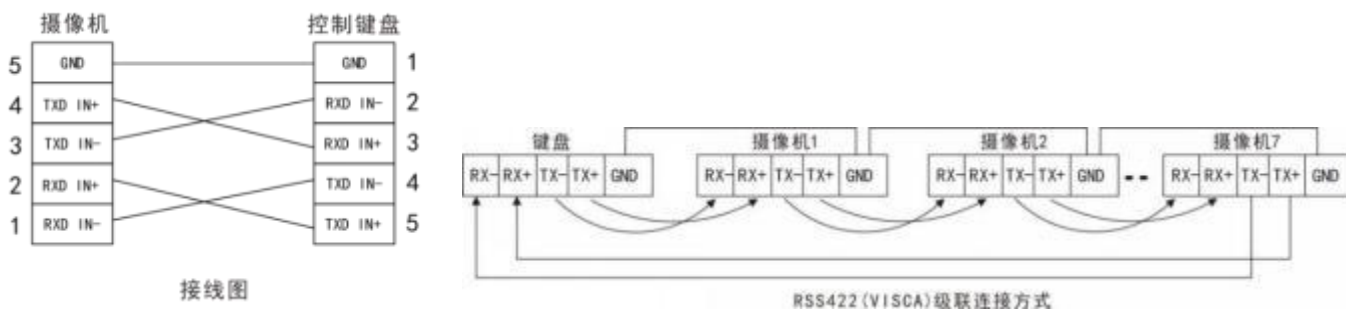

9. 使用 RJ 45 转 RS-422 凤凰端子控制线与键盘控制器进行 RS-422 连接

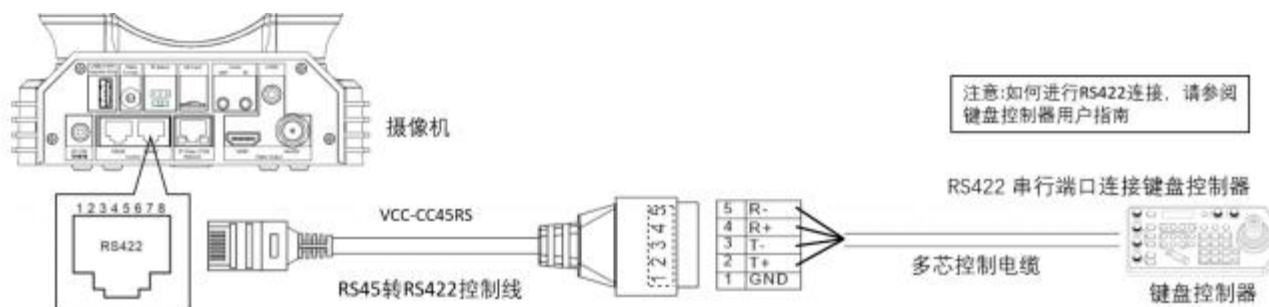

10. 使用 CAT 5/6 网络电缆 (T-568B 标准) 通过以下引脚定义与键盘控制器进行 RS-422 连接

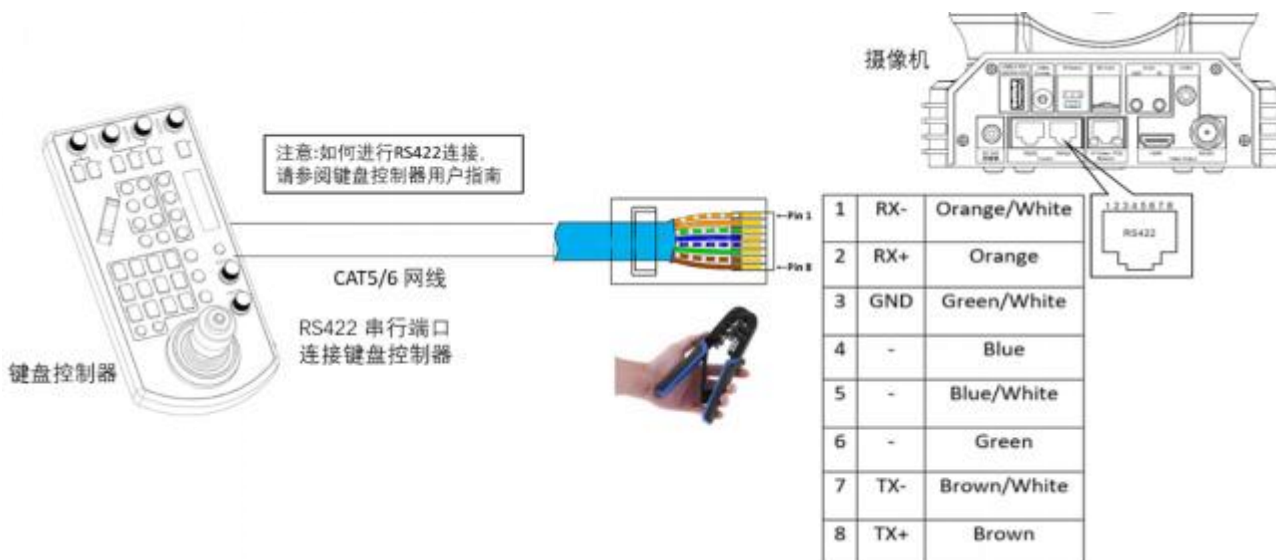

11.使用 RS-422 菊花链多摄像机与标准 RS-422 串口键盘控制器连接:

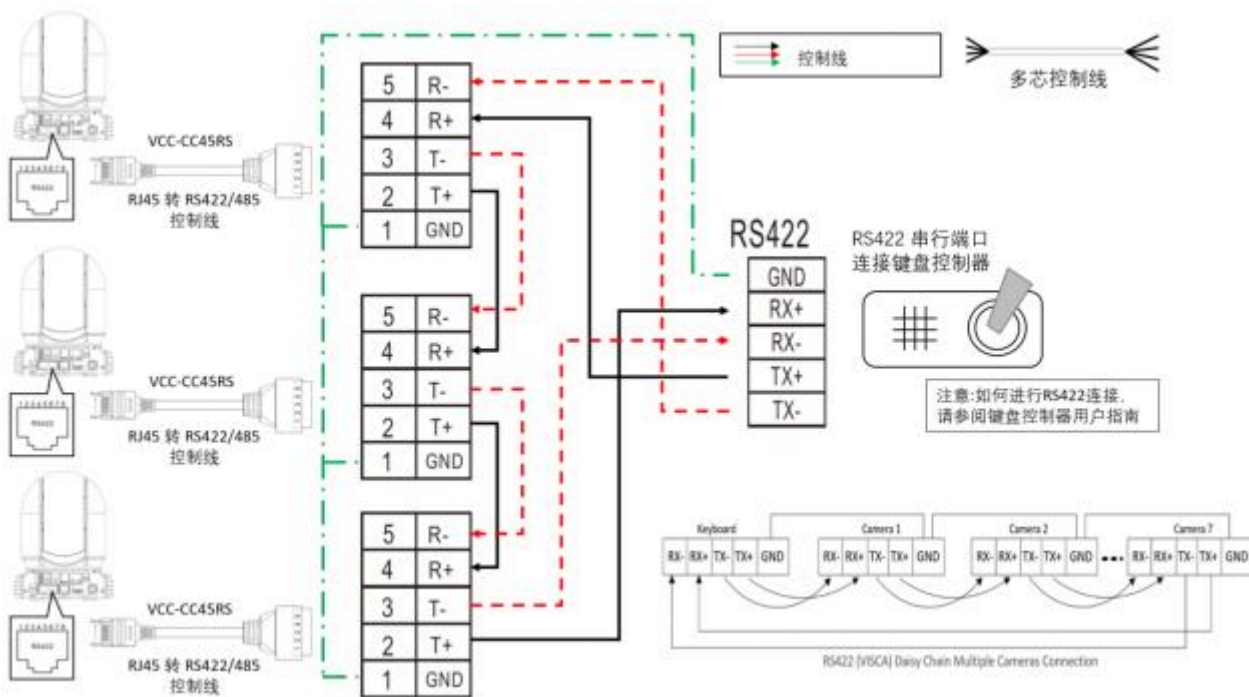

RS-485 连接

注: 使用 RS-422 端口进行 RS-485 连接。只使用 TX 和 TX-用于 RS-485 连接。

1. 底部拨码开关必须设置 RS-422 控制方式。
2. 将底部拨码开关上的波特率数值设为与所使用键盘上的波特率数值相同。
3. 使用 RS-485 控制方式地址码需要进摄像机 OSD 菜单设置
4. 底部拨码开关拨好后, 请断电重启摄像机
5. 使用兼容 PELCO P / D 协议的控制器。
6. 使用键盘上的预设 95 # 调出/退出摄像机 OSD 菜单。
7. 使用操纵杆和按钮“OPEN”或“CLOSE”导航 OSD 菜单。
8. 要操作键盘, 请参阅正在使用的键盘的用户手册。

PELCO RS-485 连接

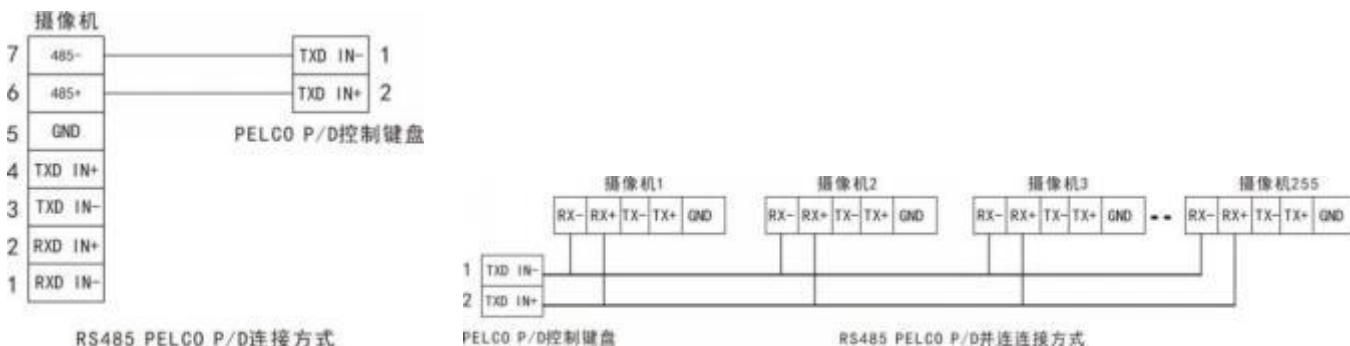

9.使用 RJ 45 转 RS-422 凤凰端子控制线与键盘控制器进行 RS-485 连接:

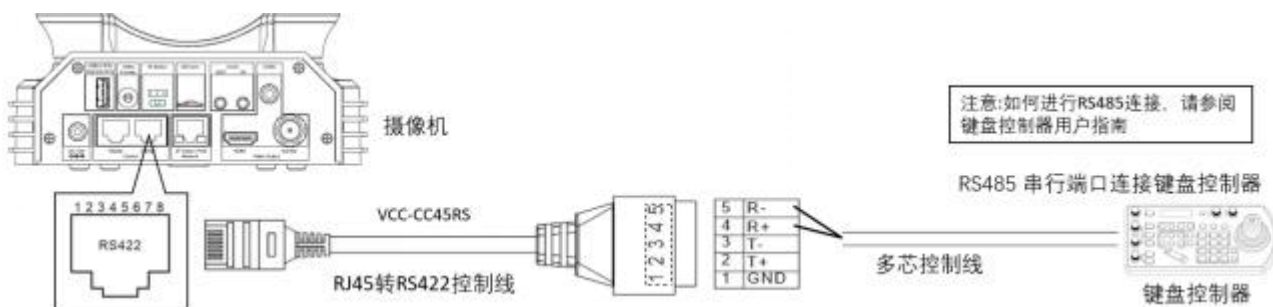

10.使用 CAT 5/6 网络电缆 (T-568B 标准) 通过以下引脚定义与键盘控制器进行 RS-485 连接

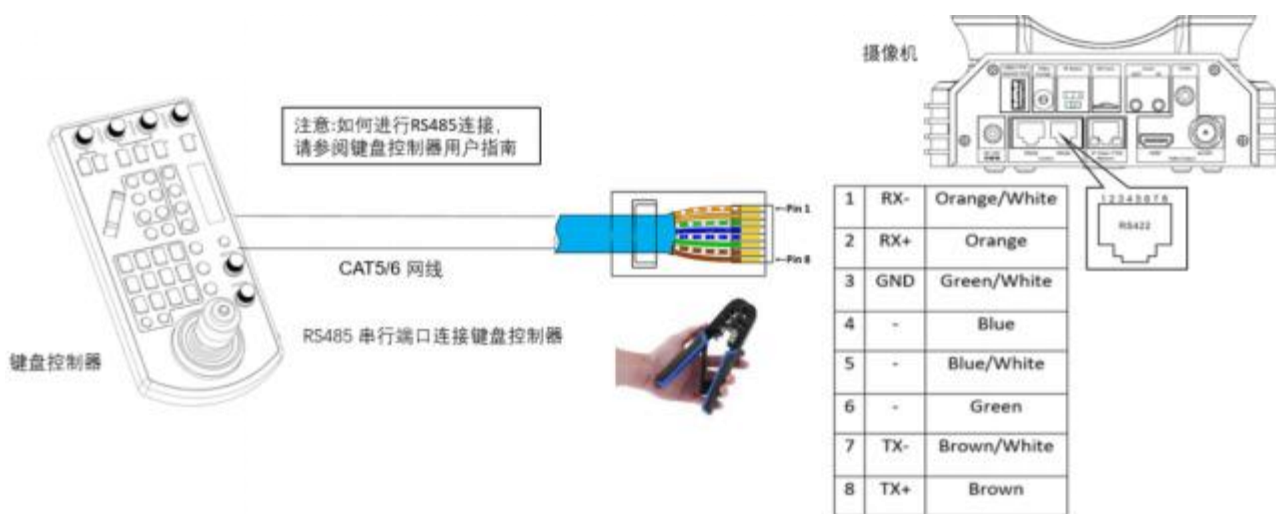

11.使用 RS-422 菊花链多摄像机与标准 RS-485 串口键盘控制器连接:

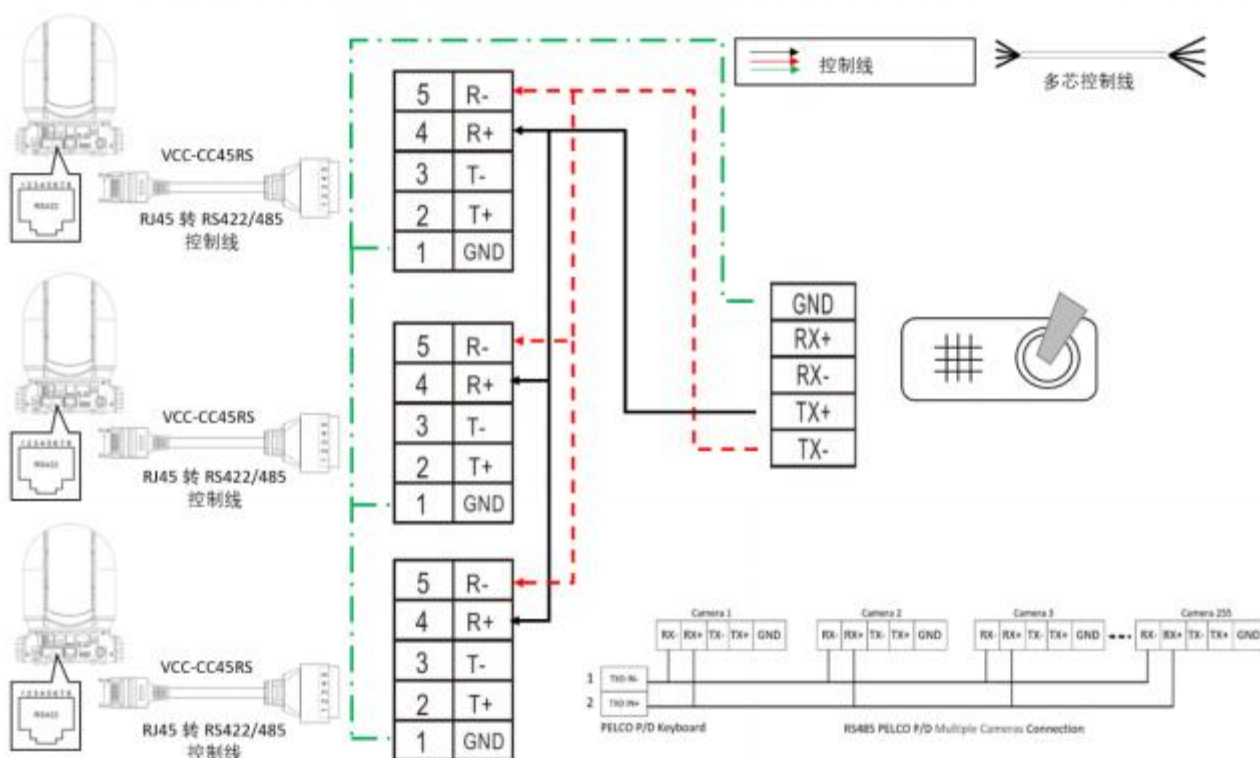

注意：

对于 RS-232 VISCA 控制，本机支持菊花链连接使用多个摄像头。有关控制的详细信息，请参阅控制键盘/工作站软件的操作说明。

- 需要匹配摄像机和操纵杆键盘之间的通信速率（波特率）。
- RS-422/485 和 RS-232 连接不能同时使用。

使用 RS-232,RS-422/485 控制多台摄像机

1. 使用 RS-232（VISCA），最多可连接 7 台摄像机。
2. 使用 RS-422（VISCA），最多可连接 7 台摄像机。
3. 使用 RS-485（PELCO），最多可连接 255 台摄像机
4. 使用 RS-485（PELCO），必须在连接之前设置所有摄像机地址。可以通过操作 OSD 菜单或在摄像机底部拨码开关来设置摄像机地址。在这种方式下，可以使用多个控制键盘。键盘的操纵杆可以进行云台方向以及变倍控制。

。

拨码开关

摄像机底部拨码开关用于设置以下内容：

1. VISCA 协议控制地址设置
2. 输出接口格式设置
3. RS-232/RS-422 选择设置
4. RS-232/RS-422 速率选择
5. 视频格式输出设置
6. 遥控器地址设置

底部拨码开关设置

在更改拨码开关设置之前，请关闭摄像机电源。

可以在摄像机 OSD 菜单中设置摄像机 ID 地址和视频分辨率。摄像机采用 OSD 菜单设置或底部拨码开关设置方式。两种方式互相覆盖。摄像机开启后，将以最后设置的方式（拨码或 OSD）为准。

拨码开关设置

- Bit 1~3: VISCA 协议控制地址设置
- Bit 4: 视频输出/视频颜色空间设置
- Bit 5: 保留
- Bit 6: RS-232/RS-422 选择设置
- Bit 7~8: RS-232/RS-422 速率选择

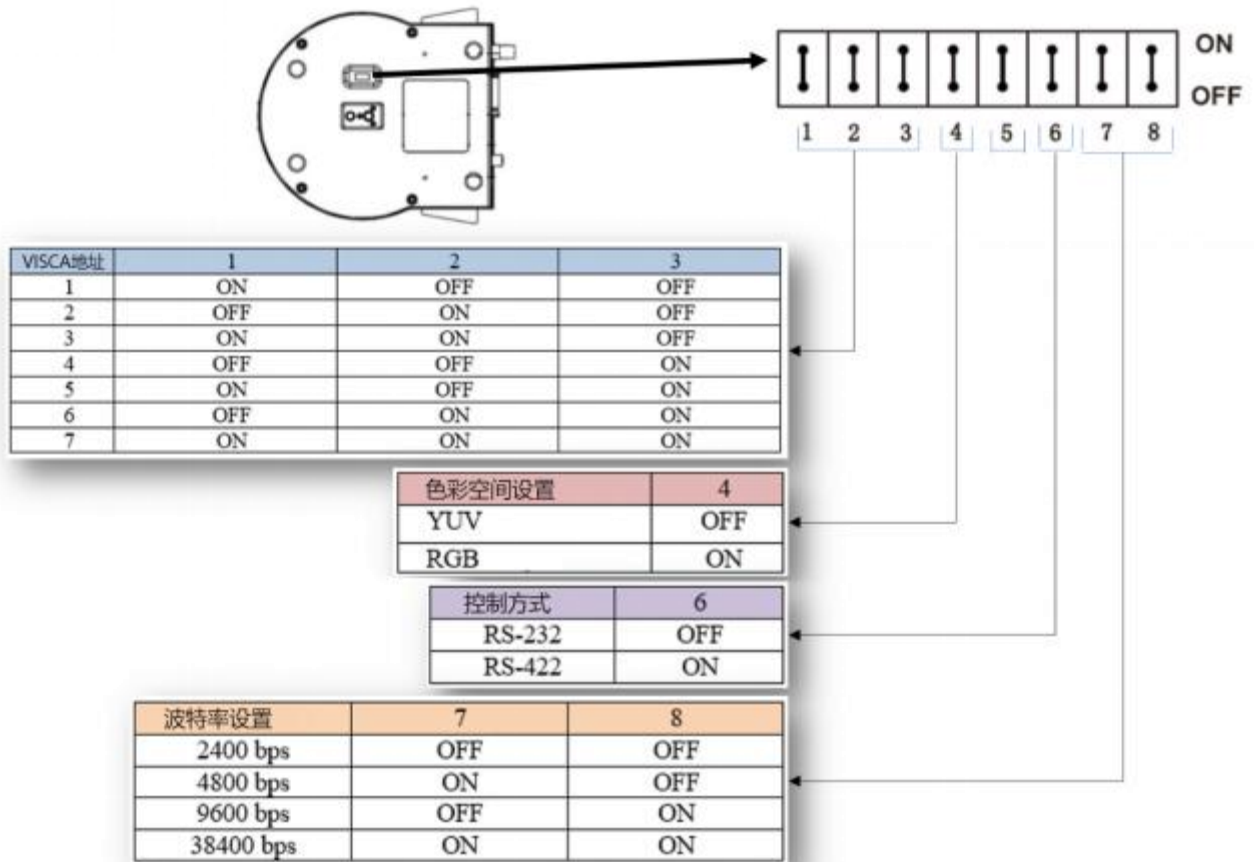

旋钮开关设置

此旋钮开关用于设置视频输出格式

使用小螺丝刀转动开关，箭头指向数字或字母。数字或字母代表的视频格式参考视频格式如下图所示所示：

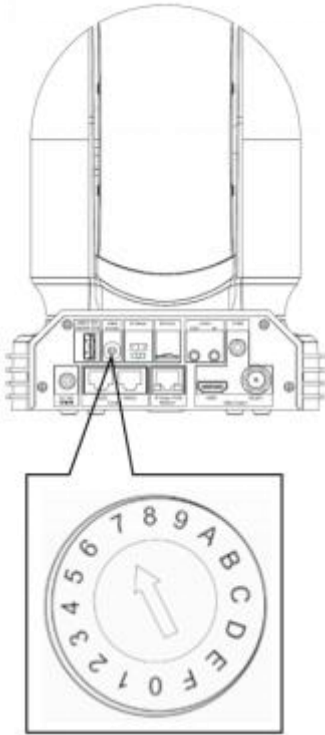

标号	视频格式
0	1080i 59.94
1	1080i 50
2	1080P 59.94
3	1080P50
4	1080P 29.97
5	1080P 25
6	1080P 23.98
7	720p 59.94
8	720p 50
9	No Output
A	No Output
B	No Output
C	No Output
D	No Output
E	No Output
F	No Output

红外遥控地址设置

摄像机后面板上的 IR SELECT 开关设置为 1, 2 或 3，即对应遥控器上操作的摄像机地址号。

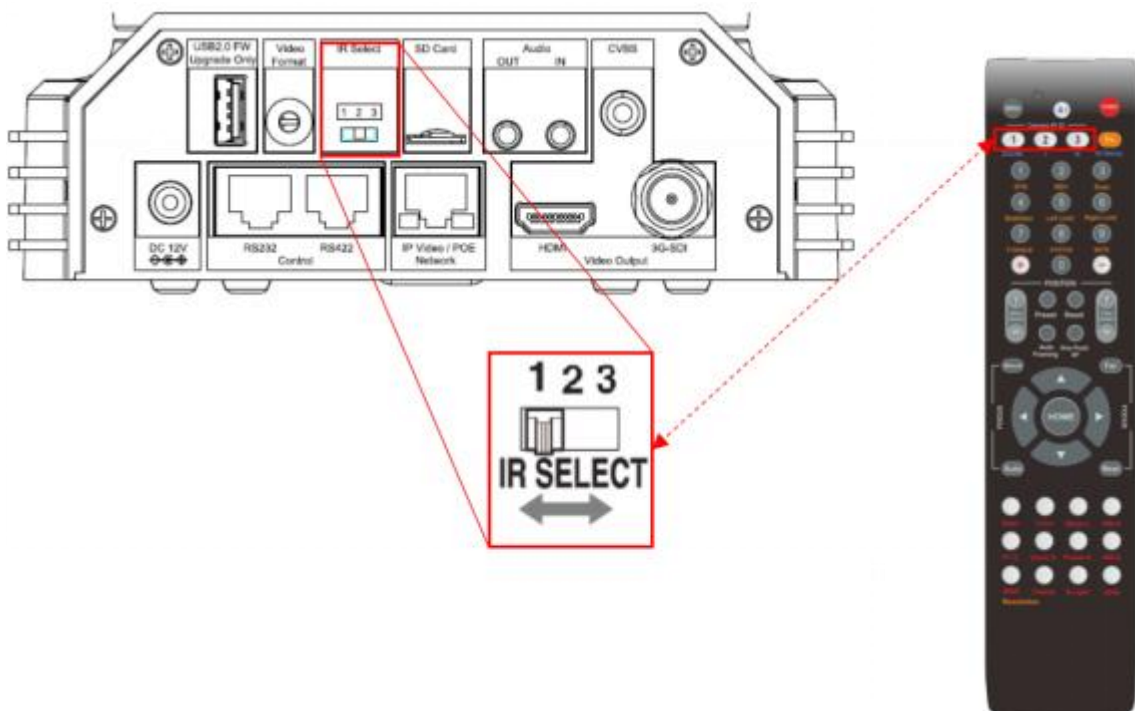

OSD 菜单设置

OSD 菜单说明

打开摄像机的 OSD 菜单，可进行更改摄像机参数设置，例如曝光、图像设置等。以下将介绍 OSD 菜单的详细内容，以使用户能更好运用菜单。不同产品型号菜单参数会有所不同。有关完整的配置菜单，请参阅“菜单配置”。

注意：

菜单显示状态下，不能进行摄像机云台方向、变倍等操作。

主菜单

需要显示摄像机主菜单，按下红外遥控器上的

“Menu”按钮

1. 所选项目

选择菜单项

选中项由光标指示。通过按红外遥控器上的“↑，↓”按钮，光标向上或向下移动。

2. 菜单项

需要选择或进入菜单项，请使用红外遥控器上的“↑，↓”按钮选择所需项目，然后按红外遥控器上的 HOME 按钮。

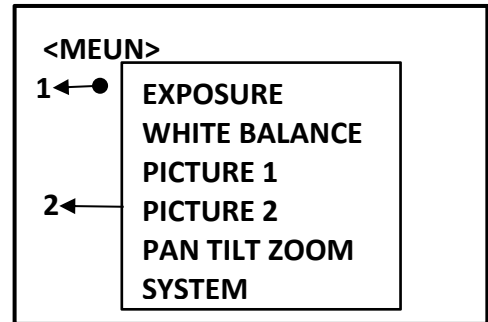

菜单项设置

主菜单上显示已选择项

1. 菜单设置

当前所在的菜单项

2. 所选项目

选中项由光标指示。

通过按红外遥控器上的“↑，↓”按钮向上或向下移动光标。

3. 设置项

设置项选择，使用红外遥控器上的“↑，↓”按钮选择设置项。

4. 设置值

显示当前设置值

如要更改设定值，请使用红外遥控器上的“←，→”按钮更改。

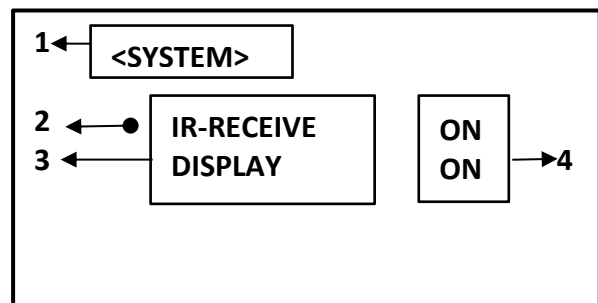

注意：

某些产品型号中，只能使用红外遥控器上的“←”按钮更改值。需要确认设置值，可以使用“→”按钮或 HOME 按钮。

控制按钮

可以通过按“↑，↓，←，→”和 HOME 按钮选择项目。

1. 可以通过红外遥控器上的“↑，↓”按钮选择菜单项。所选项目由光标指示。可以通过遥控器按“←，→”按钮更改项目的值

2. 按 HOME 键可以进入下一级菜单

3. 按“Menu”键返回上一层或退出菜单。

注意：

当使用红外遥控器操作菜单时，不能将 SYSTEM 菜单中的 IR-RECEIVE 设置为 OFF。如要将 IR-RECEIVE 设置为 OFF，请使用适当的 VISCA 命令。

曝光设置

EXPOSURE 菜单用于设置相关曝光参数。

EXPOSURE (曝光模式)

FULL AUTO: 全自动模式。使用感光度、电子快门速度和光圈自动调节曝光。

OSD

```
>EXPOSURE
WHITE BALANCE
PICTURE1
PICTURE2
ZOOM
SYSTEM
```

EXPOSURE MENU

```
MODE FULL AUTO
SLOWSHUTTER AUTO
S.SHUTTER LIMIT 1/1
MAX SHUTTER 1/350
MIN SHUTTER 1/10
HIGH RESOLUTION OFF
SLOW AE 030
GAIN LIMIT 12DB
EX COMP OFF
```

MANUAL:

手动模式。手动调整感光度 (GAIN)，电子快门速度 (SPEED) 和光圈 (IRIS)。

- **GAIN:** 可使用增益进行调整 (0 — 36 dB, 13 级)
- 从以下数值中选择增益: 0, 3, 6, 9, 12, 15, 18, 21, 24, 27, 30, 33, 36 dB
- **SPEED:** 从下面选择电子快门速度:
1/1、2/3、1/2、1/3、1/4、1/6、1/8、1/12、1/15、1/20、1/25、1/30、1/50、1/60、1/100、1/120、1/150、1/215、1/300、1/425、1/600、1/1000、1/1250、1/1750、1/2500、1/3500、1/6000、1/10K 秒
- **IRIS:** 选择 iris 如下: CLOSE, F11, F10, F9.6, F8, F7.3, F6.8, F6.4, F6.2, F5.6, F5.2, F4.8, F4.4, F4.0, F3.7, F3.4, F3.1, F2.8, F2.6

EXPOSURE MENU: MANUAL

```
MODE MANUAL
GAIN 9DB
SPEED 1/100
IRIS F2.8
HIGH SENSITIVITY OFF
```

IRIS PRI:

- 光圈优先模式: 光圈可由用户自由设置。增益和快门速度会根据被摄物体的亮度自动设置。使用手动可设置 IRIS, GAIN LIMIT, MAX SHUTTER, MINSHUTTER 的值调整曝光。

EXPOSURE MENU: IRIS PRI

```
MODE IRIS PRI
IRIS F2.8
GAIN LIMIT 12DB
MAX SHUTTER 1/350
MIN SHUTTER 1/10
EX-COMP OFF
```

SHUTTER PRI:

- 快门优先模式: 用户可以自由设置快门速度, 根据被摄物体的亮度自动设置光圈和增益。使用电子快门 SPEED, GAIN LIMIT 的值调整曝光。

EXPOSURE MENU: SHUTTER PRI

```
MODE SHUTTER PRI
SPEED 1/100
GAIN LIMIT 12DB
EX-COMP OFF
```

BRIGHT:

- 亮度模式。亮度控制功能根据用户自由设置的亮度级别, 使用内部算法来调节增益和光圈。曝光由黑暗时的增益控制, 而由明亮时的光圈控制。由于增益和光圈均固定, 因此在以固定的摄像机感光度曝光时使用此模式。从全自动或快门优先模式切换到明亮模式时, 当前状态将保留一小段时间。可以使用为亮度 (LEVEL) 和高感光度手动设置的值自动调整曝光。

EXPOSURE MENU: BRIGHT

```
MODE BRIGHT
LEVEL 25
HIGH SENSITIVITY OFF
```

GAIN PRI:

- 增益优先模式。用可变增益, 自动光圈和快门速度进行调整。可调整 GAIN, GAIN POINT, HIGH SENSITIVITY 的值。

EXPOSURE MENU: GAIN PRI

```
MODE BRIGHT
GAIN 9DB
GAIN POINT OFF
HIGH SENSITIVITY OFF
```

EX-COMP (曝光补偿)

模式设置为 FULL AUTO, SHUTTER PRI 或 IRIS PRI 之一时, 将此项设置为 ON 可启用曝光补偿。将 EX-COMP 设置为 ON 时, 出现 LEVEL, 可以从以下选项中选择曝光补偿级别: -10.5, -9, -7.5, -6, -4.5, -3, -1.5, 0, +1.5, +3, +4.5, +6, +7.5, +9, +10.5。LEVEL 值设置为 0, 曝光补偿无变化, LEVEL 值设为+7 是最亮级别, -7 是最暗级别。EX-COMP 设定为 OFF, 曝光补偿关闭

High Sensitivity

开/关, 在这种模式下, 最大增益增加, 即使在黑暗环境中也能获得更明亮的图像。但是, 当增益达到较高的水平时, 图像会产生较大的噪声。

SLOW SHUTTER:

当设置为“ON”, 光线变暗时, 慢快门会自动工作。只有当 AE 模式设置为“Full Auto”时, 此设置才可用。默认设置为“慢快门 OFF”

S. SHUTTER LIMIT:

当拍摄对象变暗时, 快门速度会变慢, 并且增益会增加。此功能可限制快门速度。在黑暗的地方拍摄运动的物体时, 可以防止摄像机抖动。从以下选项中选择 S.SHUTTER LIMIT: 1/30、1/25、1/20、1/15、1/12、1/8、1/6、1/4、1/3、1/2、2/3, 1/1。

Maximum Shutter Limit

物体越亮, 快门速度就越快。这是设置快门速度上限的功能。当拍摄明亮物体时, 这将有助于使图像平滑。

Minimum Shutter Limit

当拍摄对象变暗时, 快门速度变慢并且增益增加。这是限制快门速度的功能。在黑暗的地方拍摄移动主体时, 可防止图像抖动。

High Resolution Mode

此模式可增强边缘并生成更高清晰度的图像。

Slow AE (Auto Exposure)

慢响应自动曝光功能可以降低曝光响应速度。通常设置摄像机以便在约 1 秒钟内自动获得最佳曝光。但使用慢响应自动曝光功能可以将自动曝光响应速度从初始设置速度 (01h) 延长到大约 10 分钟 (30h) (在正常快门速度下)。

GAIN LIMIT

增益范围可以在 FULL AUTO、SHUTTER PRI、Iris Priority、MANUAL、Bright、Spot Exposure、Manual 上设置。如果要设置关于信噪比的图像, 请使用此设置。从以下选项中选择增益: 9,12,15,18,21,24,27,30,33,36 dB

OSD

>EXPOSURE
WHITE BALANCE
PICTURE1
PICTURE2
ZOOM
SYSTEM

EXPOSURE MENU

MODE	FULL AUTO
SLOWSHUTTER	AUTO
S.SHUTTER LIMIT	1/1
MAX SHUTTER	1/350
MIN SHUTTER	1/10
HIGH RESOLUTION	OFF
SLOW AE	030
GAIN LIMIT	12DB
EX COMP	OFF

白平衡设置

WHITE BALANCE 菜单用于选择白平衡模式。

WHITE BALANCE(白平衡模式)

从以下位置选择白平衡模式：

AUTO: 此模式使用整个屏幕的颜色信息计算白平衡值输出。它使用基于 2500K 至 7500K 值范围的黑色物体辐射的色温输出适当的值。此模式是默认设置。

INDOOR: 3200K 基本模式

OUTDOOR: 5800K 基本模式

OPW (One Push White Balance) : 一键式白平衡模式是一种固定的白平衡模式，可以仅在用户请求时自动重新调整（一键式触发）。电源关闭时，一键白平衡数据会丢失。如果关闭电源，请重置一键白平衡。

注意：当选择 OPW（一键式白平衡）时
执行以下操作：

1. 在摄像机前放置白色的物体（例如：一张白纸）遮住画面。
2. 按红外遥控器的 HOME 按钮，一键式白平衡调整已激活。

ATW (Auto Tracking White Balance) : 自动跟踪白平衡（2000K 至 10000K），允许摄像机根据照亮主体的光源温度调节色调。

USER: 这是一种模式，使可以手动设置 R 和 B 增益控制最多 256 步。

注意：当选择 USER 时，会出现 R. GAIN（红色增益）和 B. GAIN（蓝色增益）。可以从 0 到 255 之间调节。

OUTDOOR AUTO: 这是针对户外的自动白平衡模式。允许在早上和晚上捕获具有自然白平衡的图像。

SVL AUTO(Sodium Vapor Lamp Auto): 自动白平衡模式，与钠灯兼容。

SVL (Sodium Vapor Lamp): 用于钠灯的固定白平衡模式。

SVL OUTDOOR A(Sodium Vapor Lamp Outdoor Auto): 用于户外的自动白平衡模式，与钠灯兼容。

OSD	WHITE BALANCE MENU
EXPOSURE >WHITE BALANCE PICTURE 1 PICTURE 2 PAN TILT ZOOM SYSTEM	WB MODE AUTO

WHITE BALANCE MENU	
WB MODE	INDOOR

WHITE BALANCE MENU	
WB MODE	OUTDOOR

WHITE BALANCE MENU	
WB MODE	OPW

WHITE BALANCE MENU	
WB MODE	ATW

WHITE BALANCE MENU	
WB MODE	USER
R GAIN	106
B GAIN	217

WHITE BALANCE MENU	
WB MODE	OUTDOOR AUTO

WHITE BALANCE MENU	
WB MODE	SVL AUTO

WHITE BALANCE MENU	
WB MODE	SVL

WHITE BALANCE MENU	
WB MODE	SVL OUTDOOR A.

图像菜单 1

PICTURE 菜单用于设置图像相关参数。

有关图像设置的两个菜单选项（PICTURE1 和 PICTURE2）。PICTURE 设置在 PICTURE1 中开始，PICTURE2 是图像设置的延续。

SHARPNESS（锐度）：

图像锐度值范围从 0 到 15。

FLIP（翻转）：

翻转：用于正装或吊装。OFF 是正装模式，ON 为吊装模式。

MIRROR（镜像）：

ON 状态下，视频画面镜像

COLOR（颜色）

调节色彩鲜艳程度，范围：1-15。

HUE（色度）

调整色彩的色相，范围：1-15。

NOISE REDUCTION（降噪）：

降噪：可以通过此选项降低不必要的噪声提高图像的清晰效果。可以选择 OFF（最小），1 至 5（最大）中 6 个级别。

2D NR（2D 降噪）：

2D 降噪是一种通过对帧与帧的比较来降低图像内噪音的方法，消除了每个帧中不出现的变化。

3D NR（3D 降噪）：

3D 降噪是一种通过比较同一帧内的差异以及逐帧比较来降低噪点的方法。这样可以减少噪点，而不会在移动物体后面留下痕迹。

STABILIZER（防抖）

当图像防抖功能设置为 ON 时，可以获得抖动导致的屏幕模糊较少的图像。在大约 10Hz 的振动频率下实现校正效果。注意：图像防抖功能可能无法在高频振动的环境下工作。在此类环境下使用摄像机时，请将图像防抖功能设置为关闭

STABLE ZOOM:

稳定变焦是根据变焦倍率使用图像稳定器功能执行校正的功能。通过将光学变焦与数码变焦相结合，可以平滑 30 倍。通过使用数码变焦进一步缩放图像，图像可以放大到 360 倍。从广义上看，可以获得没有分辨率劣化的图像，因为不使用数字变焦。另一方面，图像稳定器功能的校正效果在远摄侧最大化，减少了模糊。

OSD

EXPOSURE
WHITE BALANCE
>PICTURE 1
PICTURE 2
PAN TILT ZOOM
SYSTEM

PICTURE MENU

SHARPNESS	3
FLIP	OFF
MIRROR	OFF
COLOR	5
HUE	8
NOISE REDUCTION	3
2D NR	OFF
3D NR	OFF
STABILIZER	ON
STABLE ZOOM	ON

图像菜单 2

IR CUT FILTER (红外滤光片) :

当 IR CUT FILTER 为 OFF 时, 图像为彩色图像, 为 ON 时, 图像为黑白图像。

CHROMA (色彩) :

设置亮度从关闭, 低, 中, 高

DE-FLICEER (防闪烁) :

视频格式帧率与所用电源频率不同导致画面闪烁, 可打到 ON 状态, 闪烁消除。

WDR (宽动态) :

宽动态: ON, OFF。摄像机区分同一场景中的明暗区域, 调整暗区域的亮度, 使画面在明暗相差较大的环境下也能看清楚物体。可选择 OFF 或 ON。

HLC MODE(强光抑制):

检测高强度聚光灯时根据需要执行遮挡强光区域的功能。

EFFECT (效果) :

- Black & White (黑白): 黑白图像
- OFF: 不会对图像应用任何效果。

BACKLIGHT COM (背光补偿) :

当拍摄对象的背景太亮或者由于在 AE 模式下拍摄对象太暗时, 背光补偿将使拍摄对象看起来更清晰。

GAMMA (伽马值) :

伽马值设置参数: 0-2.

OSD

EXPOSURE
WHITE BALANCE
PICTURE1
>PICTURE2
PAN TILT ZOOM
SYSTEM

PICTURE2

IR CUT FILTER	OFF
CHROMA	OFF
DE-FLICKER	OFF
WDR	OFF
HLC MODE	OFF
EFFECT	OFF
BACKLIGHT COM.	OFF
GAMMA	0

云台及变倍设置

PAN TILT ZOOM 用于设置云台、变倍参数。

DIGITAL ZOOM (数字变倍)

数字变焦: 关闭, 打开, SRZ。

- **OFF:** 当设置为关闭, 数字变焦无效, 只有光学变焦可用。
- **ON:** 当设置为打开, 12X 数字变焦可用。设置数字变焦时会影响图像质量。

SRZ (清晰影像): 通过使用“清晰影像”,

功能, 可在保持分辨率的同时提供卓越的图像。通过与光学变焦 20 倍相结合, 可以实现高达 30 倍的 4K 变焦和 40 倍的 FHD 变焦。

ZOOM RATIO OSD (倍数显示)

ZOOM RATIO OSD 设置为 ON 时, 倍数信息在图像中显示。

TELE CONVERT MODE (倍率镜模式)

当开启倍率镜模式时, 可在 SRZ (清晰影像) 功能上再进行变焦, 在 HD 模式下, 最高可达到 80 倍变焦, 而不会降低图像质量。

AUTO SEN:

NORMAL: 快速达到最高对焦速度。拍摄经常移动的对象时请使用此功能。

LOW: 提高焦点的稳定性。当照明等级较低时, 即使亮度变化, AF 功能也不会生效, 从而有助于获得稳定的图像

MF SPEED:

手动调焦变速, 8 个速度等级可调。

NEAR LIMIT:

可设置在 OVER, 1cm, 11cm, 30cm, 80cm, 1.2m, 1.4m, 1.6m, 2.0m, 2.5m, 3.1m, 4.2m, 6m, 10m, 20m 的范围内

OSD

EXPOSURE
WHITE BALANCE
PICTURE 1
PICTURE 2
>PAN TILT ZOOM
SYSTEM

PAN TILT ZOOM MENU

DIGITAL ZOOM	OFF
ZOOM RATIO OSD	OFF
TELE CONVERT MODE	OFF
AUTO SEN	LOW
MF SPEED	2
NEAR LIMIT	30cm
ADAPTIVE PT	ON
P/T SPEED	3
PRESET SPEED	5
PAN DIR	NORMAL
TILT DIR	NORMAL

ADAPTIVE P/T:

设置为 ON，云台速度将适应变焦范围。

启用此选项可以使用各种缩放比率自动调整平移和倾斜速度。例如，使用的变焦倍率越高，P/T 的速度越慢。

P/T SPEED（云台速度）

云台的速度值可设置从 0-5（从低速到高速）。可通过遥控器设置云台速度值。

PRESET SPEED（预置位调用速度）

预置位调用速度可设置参数为：0-5。

PAN DIR（云台水平方向：NORMAL/INVERT）

NORMAL 状态下水平方向与控制方向相同，INVERT 状态下水平方向与控制方向相反。

TILT DIR（云台垂直方向：NORMAL/INVERT）

NORMAL 状态下垂直方向与控制方向相同，INVERT 状态下垂直方向与控制方向相反。

系统设置

PELCO ID（派尔高协议地址）

使用 RS-485(PELCO P/D)控制摄像机，可设置为想设置的 PELCO ID(派高地址)。设置值范围：1-255。

IR-RECEIVE（红外信号接收）

设置为 OFF 时，摄像机不接收红外遥控器的信号。使用红外遥控器时，请务必将其设置为 ON

OSD	SYSTEM MENU
EXPOSURE	PELCO ID 001
WHITE BALANCE	IR-RECEIVE ON
PICTURE	DISPLAY INFO ON
PICTURE	AUDIO OFF
PAN TILT ZOOM	PRESET MEMORY ON
>SYSTEM	FACTORY RESET
	RELOAD PRESET 1 ON
	AUTO FOCUS NORMAL
	VIDEO FMT 2160P29.97
	FORMAT 1080P29.97
	SV: V080908320401A002

注意：

- 如果 IR-RECEIVE 状态设为 OFF，红外遥控器将无法控制摄像机，如需恢复，请重启摄像机。

DISPLAY INFO（开机信息显示）

设置为 ON 状态，摄像机在上电或重启时，摄像机的配置信息在画面上会显示约 3 秒钟。

AUDIO（音频）：

开启/关闭 SDI 和 HDMI 内置音频。

PRESET MEMORY（预置位记忆）

设置 ON 状态，摄像机在上电或重启时会保存预置位的参数，OFF 状态下则不会。

FACTORY RESET（出厂设置）

可以选择此项通过按 HOME 按钮确认操作将摄像机设置为出厂默认设置，摄像机的所有数据将恢复出厂设置。

RELOAD PRESET 1（预置位 1）：

此项设置为 ON 时，预置位 1 设置为默认位。当摄像机通电或复位时，摄像机回到默认位。

AUTO FOCUS（自动聚焦灵敏度）

可设置为：LOW（低）、NORMAL（正常）。

VIDEO FMT（视频输出）

可以通过调整此项来更改视频格式。选择项目，按“←”按钮选择要设置的视频格式，然后按“→”（在某些产品型号上按“→”按钮更改值）或 HOME 按钮进行确认。确认选择后，再次按 HOME 按钮。摄像机将自行重新启动。启动完成后为新设置的视频格式。

通过按 Menu 按钮取消设置。

可以选择的视频格式为：1080 p: 59.94/50；1080i:59.94/50；720 p: 59.94/50。

SV：（版本信息）

版本信息以实际显示为准。

注意：

通过设置背面板旋钮开关也可以更改摄像机视频格式。

固件升级

USB 固件升级接口提供了不断改进相机功能和性能的能力，即使是定制的功能升级也是如此。

可以通过以下步骤升级固件：

- 1.将.bin 文件保存 U 盘中（U 盘文件格式应为 FAT32），并将文件命名为“HD20.bin”
- 2.关闭摄像机电源，将 U 盘插入摄像机后面板上的 USB 端口
- 3.为摄像机供电

升级时，镜头上方的绿色指示灯将变为红色几秒钟。升级完成后，指示灯将变为绿色，相机将继续正常启动周期。检查 OSD 启动屏幕上的数据

注意：

固件升级过程由 BOLIN 授权的维修技术人员监督下执行。如需帮助，请联系授权 BOLIN 经销商，安装人员或集成商。还可以通过 BOLIN 技术支持获得此过程的帮助

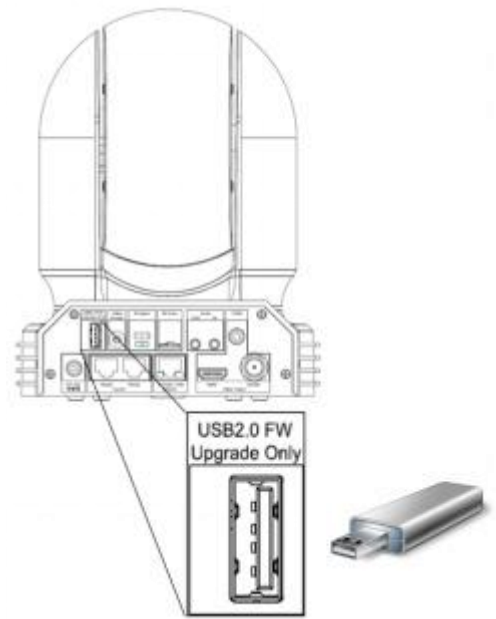

红外遥控操作

云台和变倍操作

云台控制



1. 按下 POWER 开关，摄像机将重新启动并且复位云台。
2. 按“←, →, ↑, ↓”键进行上下左右方向控制。
3. 根据所需要移动的方向按对应的箭头。
4. 画面需要转动短距离，按钮只需请按一下。
5. 画面需要转动长距离，请长按按钮。
6. 要沿对角线移动画面，请按住“↑或↓”按钮的同时按“←或→”按钮。

返回初始位置

按 HOME 按钮



左/右方向设定

可能希望将摄像机转动方向与按下的按钮方向相反，按住 Fn 按钮的同时按下 2 (REV) 按钮。

箭头按钮	摄像机转动方向	设置
		

清除方向设定

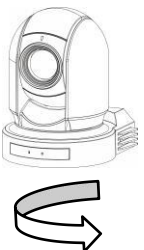
清除方向设定，按住 Fn 按钮的同时按下 1 (STD) 按钮。

箭头按钮	摄像机转动方向	设置
		

上述设置仅改变从红外遥控器发出的信号，而不改变摄像机本身的设置。因此，如果使用多个红外遥控器控制，请重复每个红外遥控器的设置。

变倍

按住 (Slow Zoom) [T]-慢速放大, [W]-慢速缩小
按住 (Fast Zoom) [T]-快速放大, [W]-快速缩小

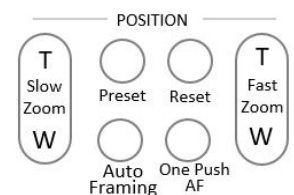
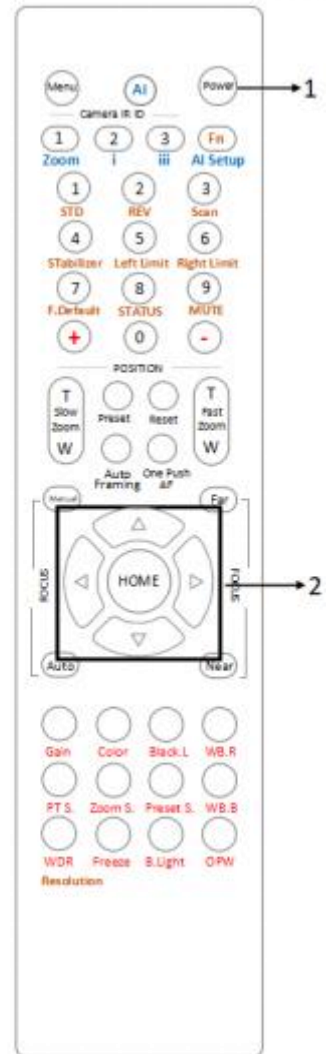

红外遥控器控制多个摄像机

1. 将摄像机底部的拨码开关设置为 1, 2 或 3。（见拨码开关设置说明）
2. 按红外遥控器上的“Camera IR ID”按钮之一，该按钮将亮起，这意味着设置为“红外 ID 号”的摄像机将对红外控制器作出响应。
3. 当摄像机没有对红外控制器做出响应时，首先检查红外 ID 号是否设置正确，与摄像机上设置的红外 ID 号相同。

然后，可以操作由数字指定的摄像机。每次使用红外遥控器操作摄像机时，步骤 2 中按下的 CAMERA IR ID 按钮亮起。

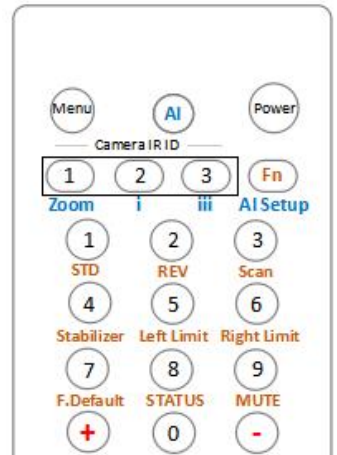

调整摄像机聚焦

自动聚焦

按 AUTO 按钮。
摄像机将自动聚焦在屏幕中央的拍摄对象。

手动聚焦

按 MANUAL 按钮后，按 FAR 或 NEAR 按钮摄像机聚焦于拍摄对象。

背光拍摄

当拍摄的对象背后有光源时，拍摄对象会变暗。在这种情况下，可按 BACK LIGHT 按钮进行调整。
要取消此功能，请再次按下 BACK LIGHT 按钮。

注意：

摄像机曝光菜单中将 MODE 设置为 FULL AUTO，BACK LIGHT 功能有效。

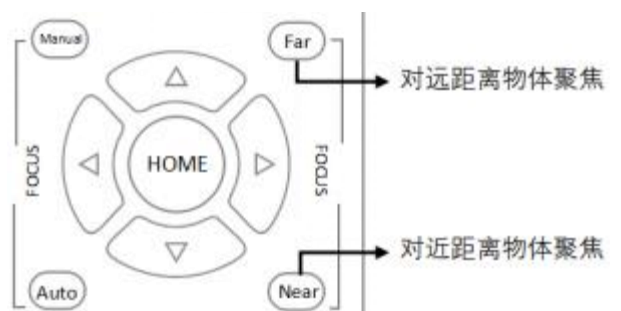

预置位设置功能

预置位

预置位设置功能，使用遥控器可以存储和调用 9 个预置位。通过协议最多可达 128 个预置位

此功能可以即时实现所需的摄像机状态，且不用调整以下项：

- Pan/Tilt Position: 云台位置
- Zoom Position: 变倍位置
- Focus Auto/Manual: 自动/手动聚焦
- Focus Position: 聚焦位置
- AE Mode: 自动曝光模式
- Shutter control parameters: 快门参数控制
- Bright Control: 亮度控制
- Iris control parameters: 光圈参数控制
- Gain control parameters: 增益参数控制
- Exposure Compensation On/Off: 曝光补偿开/关
- Exposure Level: 曝光等级
- Backlight Compensation On/Off: 背光补偿开/关
- White Balance Mode: 白平衡模式
- R/B Gain: 红/蓝增益
- Aperture Control: 光圈控制
- WD Parameter: 宽动态参数

摄像机上电后预置位存储的设置信息可随时进行调用。

1. 调整摄像机的位置、变焦、聚焦和背光。

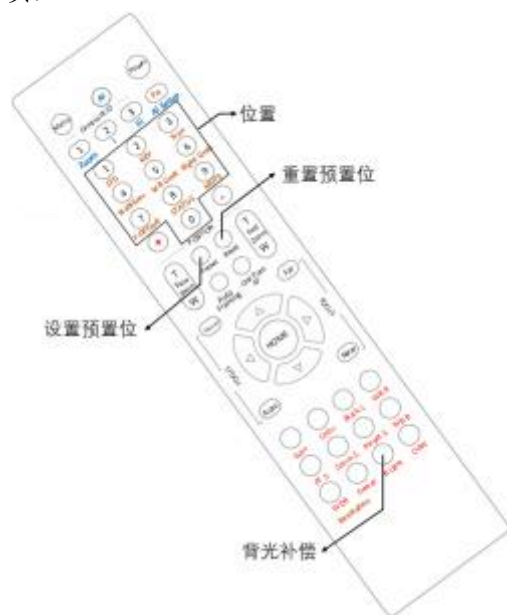

预置位设置

按住 PRESET 按钮的同时，按下 1-9 数字任意一个，即可完成对应的预置位设置。

调用预置位

按下对应预置位设置的数字键 1-9，即可完成预置位调用。

预置位清除

按住 RESET 按钮的同时，按下要取消对应预置位设置的数字按钮（1-9）。

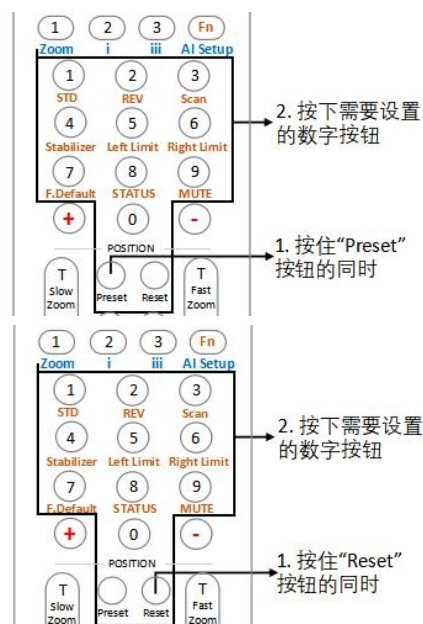

注意：

- 摄像机上电后，会调用预置位 1 的位置。
- 如果要在电源关闭并再次打开之前保留云台位置信息等，请设置为 1 号预置位。
- 在设置或清除预置位的同时无法执行另外一个预置位的功能。
- 菜单正在显示时，无法执行预置位的设置、调用和清除等操作。如要执行此类操作，请退出菜单界面。

调整摄像机

调整摄像机：包括摄像机图像参数（增益，颜色，对比度，白平衡（红色和蓝色），黑电平），摄像机速度（平移/倾斜速度，缩放速度和预置位速度），以及冻结，背光补偿和一键式白平衡。

GAIN—调整增益

按“Gain”按钮，“Gain”按钮指示灯将亮起，然后按“+”或“-”按钮调整增益值。完成后，按此区域中的其他按钮，增益按钮指示灯将熄灭。

Color—调整色彩

按“Color”按钮，“Color”按钮指示灯将点亮，然后按“+”或“-”按钮调整色彩值。完成后，按此区域中的其他按钮，“颜色”按钮指示灯将熄灭。

Black L—调整黑电平

按“Black L”按钮，Black L 按钮指示灯将点亮，然后按“+”或“-”按钮调整黑电平值。完成后，按此区域中的其他按钮，黑色 L 按钮指示灯将熄灭。

WB.R—调整白平衡（红色）

按“WB.R”按钮，WB.R 按钮指示灯将点亮，然后按“+”或“-”按钮调整白平衡红色值。完成后，按此区域中的其他按钮，WB.R 按钮指示灯将熄灭。

PT S—调整云台平移/倾斜速度

按“PT S”按钮，PT S 按钮指示灯将亮起，然后按“+”或“-”按钮调整云台水平/垂直速度。完成后，按此区域中的其他按钮，PT S 按钮指示灯将熄灭。

ZOOM S.—调整变焦速度

按“Zoom S”按钮，Zoom S 按钮指示灯将亮起，然后按“+”或“-”按钮调整缩放速度值。完成后，按此区域中的其他按钮，Zoom S 按钮灯将熄灭。

Preset S.—调整预置位速度

按“Preset S”按钮，“Preset S”按钮指示灯将亮起，然后按“+”或“-”按钮调整预置位速度值。完成后，按此区域中的其他按钮，预设 S 按钮指示灯将熄灭。

WB.B—调整白平衡（蓝色）

按“WB.B”按钮，WB.B 按钮指示灯将点亮，然后按“+”或“-”按钮调节白平衡蓝色值。完成后，按该区域中的其他按钮，WB.B 按钮指示灯将熄灭

WDR—调整宽动态

按“WDR”按钮，WDR 按钮指示灯将亮起，然后按“+”或“-”按钮调整开启/关闭。完成后，按该区域中的其他按钮，WDR 按钮指示灯将熄灭。

Freeze—设置冻结

按“Freeze”按钮，“Freeze”按钮指示灯将亮起，摄像机图像将被冻结，再次按“冻结”按钮，“冻结”按钮指示灯将熄灭，并且摄像机图像将恢复正常

B.Light—调光背光补偿

按“B.Light”按钮，B.Light 按钮灯将点亮，然后按“+”或“-”按钮调节背光补偿值。完成后，按该区域中的其他按钮，B Light 按钮灯将熄灭。

OPW—设置一键白平衡

按下“OPW”按钮，OPW 按钮指示灯将点亮，摄像机将自动重新调节白平衡。

注意：选择 OPW（一键式白平衡）时，请执行以下操作：

- 1.将白色物体的图像（例如：一张白纸）放在屏幕中央。
- 2.按下红外遥控器的 OPW 按钮。一键式白平衡调整被激活。

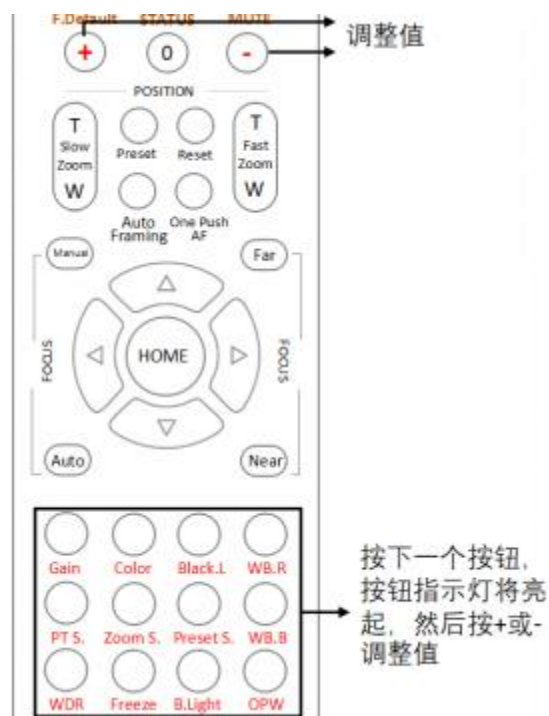

注意：

完成后，按其他颜色不同的功能按钮，红色按钮指示灯将熄灭。

AI 功能模式

此红外遥控器可用于 BOLIN AI（自动取景/自动跟踪）相机，我们可以将此 IR 控制器设置为 AI 模式，以快速设置 AI 功能。

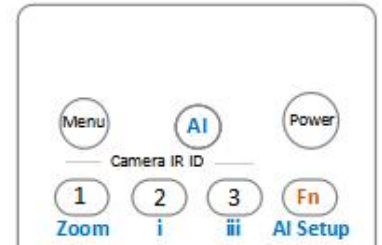

AI 按钮

按下 AI 按钮，红外控制器将切换到 AI 模式

ZOOM—变倍:

按下 AI 按钮时可用。调整人物在图像中的缩放位置，例如近摄，半身，全身。

i: AI 功能

单目标模式，当摄像机图像中只有一个人作为跟踪目标时，请使用此模式。

iii: AI 功能

多目标模式，当摄像机图像中有多个人作为跟踪目标时，请使用此模式。

AI setup

按下以调出 AI 设置菜单。

FN 模式按键

按住 Fn 键，然后按棕色字符功能按钮之一，以进行其他功能设置。

REV:

若要使摄像机朝向相反的方向，请按住 Fn 键，然后按 2 (REV) 按钮。

STD:

要重置在 REV 步骤中配置的设置，请按住 Fn 键，然后按 1 (STD) 按钮。

Scan:

要将摄像机设置为扫描模式，请按住 Fn 键，然后按 3 (Scan) 按钮。再按一次停止扫描。

Stabilizer:

设置防抖功能开启/关闭，请按住 Fn 键，然后按“Stabilizer”按钮。

Left Limit:

设置摄像机可以平移到的最左边的位置。

使用箭头键将摄像机转到您要设置的最左侧位置，按住 Fn 键，然后按 5 (Left Limit) 按钮，已设置了左极限位置。当摄像机向左旋转并到达左侧极限位置时，摄像机将停止。

Right Limit:

设置摄像机可以平移到的最右边的位置。

使用箭头键将摄像机旋转到想要设置的最右侧位置，按住 Fn 键，然后按 6 (Right Limit) 按钮，已设置了右限制位置。当摄像机向右旋转并到达右侧极限位置时，摄像机将停止。

F. Default:

恢复摄像机 OSD 菜单为出厂默认值，请按住 Fn 键，然后按“Default”按钮。

STATUS

显示摄像机信息及参数的状态值，请按住 Fn 键，然后按“STATUS”按钮。

MUTE

设置音频开启/关闭，请按住 Fn 键，然后按“MUTE”按钮。

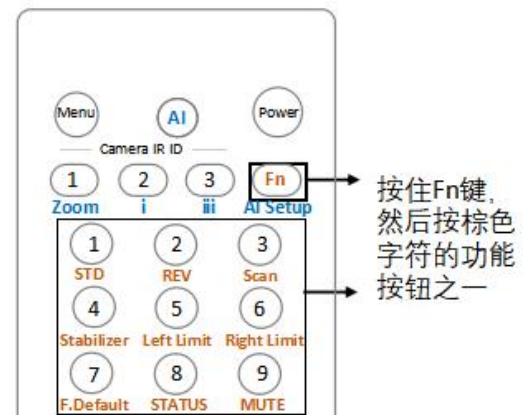

Resolution:

要更改视频分辨率，请按住 Fn 键，然后按“Resolution”按钮以弹出一个菜单，您可以在其中切换分辨率。

更改视频分辨率

- 按住 Fn 按钮，然后按“Resolution”按钮以弹出一个菜单，您可以切换其中的分辨率
- 使用箭头键进行导航
- 按“Home”键选择
- 按“Menu”键退出



按住Fn 键，然后按此按钮可在可用分辨率之间切换

OSD 功能示图

Menu	EXPOSURE	MODE	FULL AUTO	SLOW SHUTTER	ON, OFF
				S. SHUTTER LIMIT	1/1, 1/2, 1/4, 1/8, 1/15, 1/30
				AE RESPONSE	1 - 48
				GAIN LIMIT	10.7dB, 14.3dB, 17.8dB, 21.4dB, 25dB, 28.6dB, 32.1dB, 35.7dB, 39.3dB, 42.8dB, 46.4dB, 50dB
			MANUAL	GAIN	0, 3.6, 7.1, 10.7, 14.3, 17.8, 21.4, 25, 28.6, 32.1, 35.7, 39.3, 42.8, 46.4, 50 Db
				GAIN LIMIT	10.7dB, 14.3dB, 17.8dB, 21.4dB, 25dB, 28.6dB, 32.1dB, 35.7dB, 39.3dB, 42.8dB, 46.4dB, 50dB
				SPEED	1/1, 1/2, 1/4, 1/8, 1/15, 1/30, 1/60, 1/90, 1/100, 1/125, 1/180, 1/250, 1/350, 1/500, 1/725, 1/1000, 1/1500, 1/2000, 1/3000, 1/4000, 1/6000, 1/10K sec
				IRIS	CLOSE, F14, F11, F9.6, F8.0, F6.8, F5.6, F4.8, F4.0, F3.4, F2.8, F2.4, F2.0, F1.6
				HIGH SENSITIVITY	OFF, ON
			IRIS PRI	IRIS	CLOSE, F14, F11, F9.6, F8.0, F6.8, F5.6, F4.8, F4.0, F3.4, F2.8, F2.4, F2.0, F1.6
				GAIN LIMIT	10.7dB, 14.3dB, 17.8dB, 21.4dB, 25dB, 28.6dB, 32.1dB, 35.7dB, 39.3dB, 42.8dB, 46.4dB, 50dB
			SHUTTER PRI	SPEED	1/1, 1/2, 1/4, 1/8, 1/15, 1/30, 1/60, 1/90, 1/100, 1/125, 1/180, 1/250, 1/350, 1/500, 1/725, 1/1000, 1/1500, 1/2000, 1/3000, 1/4000, 1/6000, 1/10K sec
				GAIN LIMIT	10.7dB, 14.3dB, 17.8dB, 21.4dB, 25dB, 28.6dB, 32.1dB, 35.7dB, 39.3dB, 42.8dB, 46.4dB, 50dB
		EX-COMP	OFF, ON	LEVEL	0, 1.5, 3, 4.5, 6, 7.5, 9, 10.5, -10.5, -9, -7.5, -6, -4.5, -3, -1.5
WHITE BALANCE	MODE		AUTO		
			INDOOR		
			OUTDOOR		
			OPW		
			ATW		
			USER	R GAIN	0-255
				B GAIN	0-255
			OUTDOOR AUTO		
			SVL AUTO		
			SVL		
			SVL OUTDOOR A		
PICTURE1	SHARPNESS				0-15
	EFFECT				OFF, B&W
	NOISE REDUCTION				OFF, 1-5
	FLIP				OFF, ON
	MIRROR				OFF, ON
	DE-FLICKER				OFF, ON
	WDR				OFF, ON
	COLOR				1-15
	HUE				1-15
	CONTRAST				0-255
PICTURE2	CHROMA SUPPRESS				OFF, LOW, MID, HIGH
	HLC MODE				OFF, ON
	BACKLIGHT COM.				OFF, ON
	STABILIZER				OFF, ON
	STABLE ZOOM				OFF, ON
	GAMMA				0, 1
PAN TILT ZOOM	DIGITAL ZOOM				OFF, ON
	ZOOM RATIO OSD				OFF, ON
	AF SEN.				LOW, NORMAL
	MF SPEED				0 - 7
	NEAR LIMIT				OVER: 1cm, 11cm, 30cm, 80cm, 1.2m, 1.4m, 1.6m, 2.0m, 2.5m, 3.1m, 4.2m, 6m, 10m, 20m
	ADAPTIVE PT				OFF, ON
	P/Z SPEED				0-5
	PRESET SPEED				0-5
	PAN DIR				NORMAL, INVERT
	TILT DIR				NORMAL, INVERT
SYSTEM	PELCO ID				001-255
	IR-RECEIVE				OFF, ON
	DISPLAY INFO				OFF, ON
	PRESET MEMORY				OFF, ON
	FACTORY RESET				
	RELOAD PRESET 1				OFF, ON
	VIDEO FMT				1080p:60/59.94/50/30/29.97/25, 1080i:60/59.94/50, 720p:60/59.94/50/30/25
	SV:				V0B1100S36D40AD04

尺寸图

单位: mm

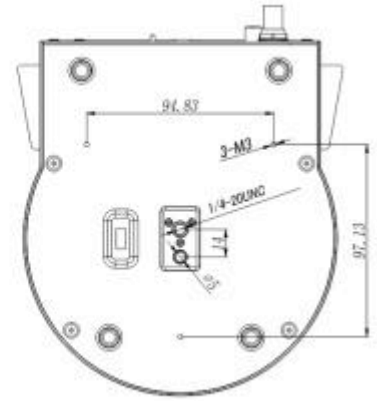
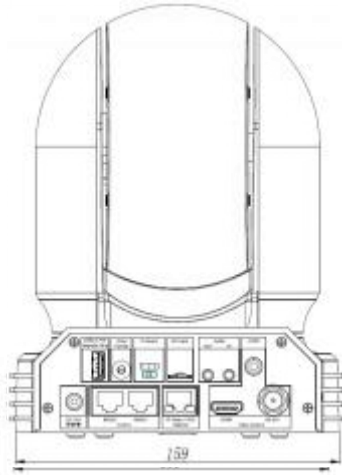
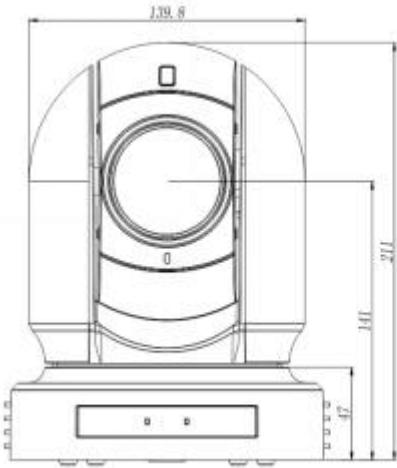

参数表

型号	VCC-HD740S-SMC
机芯参数	
成像器件	1/2.5" CMOS 8.51MP
镜头	光学变倍 40X (倍率镜模式) 同时打开 SRZ 功能后, FHD 可达 80 倍变焦。
数字变倍	12X
分辨率	1080P59.94
电视线 (TVL)	1000TVL (中心区域)
视场角	70.2°(W)~4.1°(T)
光圈	F2.0(W)~F3.8(T)
最低照度	0.4 lux (1/30 秒, 50%, 高灵敏度模式开启), 1.6 lux (1/30 秒, 50%, 高灵敏度模式关闭), 0.06 lux (1/4 秒, 50%, 高灵敏度模式开启), 0.21 lux (1/4 秒, 50%, 高灵敏度模式关闭),
快门速度	1/1 s to 1/10,000 s,
聚焦	Auto Focus(Trigger/Interval), Manual Focus(Variable Speed), One Push Trigger, Near Limit,
白平衡	AUTO, INDOOR, OUTDOOR, OPW, ATW, USER, OUTDOOR AUTO, SVL AUTO, SVL, SVL OUTDOOR A
曝光	FULL AUTO, MANUAL, IRIS, SHUTTER PRI, BRIGHT,GAIN PRI
特征	背光补偿, 强光抑制, 图像翻转, 镜像
宽动态	支持 (130dB)
降噪	On/Off (1 -5 / Off, 6 级), 2D/3D
信噪比(S/N)	≥50db
系统同步	内同步
图像防抖	支持
机电参数	
水平角度	水平: ±175° (转动速度自适应: 0.05°~100°/s)
垂直角度	垂直: +90°~ -30° (转动速度自适应: 0.05°~50°/s)
预置位	256 个 (最高调用速度: 150 度/秒), 支持预置位静止功能
预置位速度	转动速度可调: 0-5 个级别
预置记忆	支持 (预置位可以存储摄像机参数和 PTZ 位置参数)
上电动作	支持
防护等级	室内
接口参数	
视频输出	1xHDMI Type A- HDMI1.4, 1xBNC-3G-SDI(1080P), 1xCVBS
视频格式 (HDMI)	1080p:59.94/50/; 1080i:59.94/50; 720p:59.94/50
HDMI 色彩空间	YCbCr, 4:2:2 RGB, 4:4:4
IP 视频流	高达 1080p60
摄像机控制接口	RS232/RS-422/RS485(RJ45x2, 包括 RJ45 转凤凰端子控制线, IP 控制 (RJ45), 红外遥控器
控制协议	VISCA, VISCA Over IP, Pelco D/P, IP Onvif, IP 客户端
网络	RJ45x1(100Mb), HD IP 视频流, 系统升级, POE(IEEE802.3at)
同步	内部同步
音频输入 / 输出	音频输入 x1, 音频输出 x1,3.5mm 音频插孔 (IP 模式)
音频输出	SDI 内嵌音频输出, 24 位立体声
Tally 灯	支持
拨码开关	后面板: 8 PIN x 1; 视频分辨率 Dip X1
系统固件升级	升级摄像机系统和 AI 功能 通过 USB2.0 (仅限 FW 升级) 和 IP
电源连接器类型	IEC60130-10 (JEITA 标准 RC-5320A) TYPE4
HD-SDI 信号	
SDI 标准	支持 HD-SDI, 3G-SDI
视频格式 (SDI)	1080p:59.94/50; 1080i:59.94/50; 720p:59.94/50
标准	SMPTE 292(1.5Gb / s),SMPTE 425-A(3Gb / s),支持 SMPTE352 SDI 元数据
常规参数	
工作温度	-10 to +50 (°C)
工作湿度	≤80% 适用
输入电源	DC 12V, PoE+ (IEEE 802.3at)
功率	15.8W
尺寸	160x178x220mm
产品净重	2.7kg